

Lipiec 2014



Xerox[®] Phaser[®] 3020BI

Przewodnik użytkownika



©2014 Xerox Corporation. Wszystkie prawa zastrzeżone. XEROX® i graficzny znak towarowy Xerox® są znakami handlowymi firmy Xerox Corporation w Stanach Zjednoczonych i/ lub innych krajach.

Phaser®, CentreWare®, WorkCentre®, FreeFlow®, SMARTsend®, Scan to PC Desktop®, MeterAssistant®, SuppliesAssistant®, Xerox Secure Access Unified ID System® i Xerox Extensible Interface Platform® to znaki towarowe Xerox Corporation w Stanach Zjednoczonych i/lub innych krajach.

Adobe® Reader® i PostScript® to znaki towarowe Adobe Systems Incorporated w Stanach Zjednoczonych i/lub innych krajach.

Macintosh i Mac OS to znaki towarowe Apple Inc., zastrzeżone w Stanach Zjednoczonych i innych krajach.

AirPrint i logo AirPrint są znakami towarowymi firmy Apple Inc.

PCL® to znak towarowy Hewlett-Packard Corporation w Stanach Zjednoczonych i/lub innych krajach.

IBM® i AIX® są znakami towarowymi firmy International Business Machines Corporation w Stanach Zjednoczonych i/lub innych krajach.

Microsoft®, Windows Vista®, Windows®, and Windows Server® są znakami towarowymi firmy Microsoft Corporation w Stanach Zjednoczonych i/lub innych krajach.

Novell®, NetWare®, NDPS®, NDS®, IPX™ i Novell Distributed Print Services™ są znakami towarowymi firmy Novell, Inc. w Stanach Zjednoczonych i/lub innych krajach.

Sun, Sun Microsystems i Solaris są znakami towarowymi lub zastrzeżonymi znakami towarowymi firmy Oracle i/lub firm stowarzyszonych w Stanach Zjednoczonych i innych krajach.

UNIX® to znak towarowy w Stanach Zjednoczonych i/lub innych krajach, licencjonowany wyłącznie za pośrednictwem firmy X/Open Company Limited.

Linux to zastrzeżony znak towarowy Linusa Torvaldsa.

Red Hat® to zastrzeżony znak towarowy Red Hat, Inc.

Fedora to znak towarowy Red Hat, Inc.

Ubuntu to zastrzeżony znak towarowy Canonical Ltd.

Debian to zastrzeżony znak towarowy Software in the Public Interest, Inc.

Zawartość

1 Wprowadzenie

Informacje o urządzeniu	2
Widok z przodu	2
Strona tylna	3
Konfiguracje produktu	4
Panel sterowania	5
Włączanie zasilania urządzenia	7
Oszczędzanie energii	7
Oprogramowanie	8
Strony informacyjne	9
Raport konfiguracji	9
Xerox® CentreWare® Internet Services	10
Więcej informacji	11
Dalsza pomoc	12
Centrum wsparcia Xerox	12
Dokumentacja	12

2 Instalacja i konfiguracja

Łączność bezprzewodowa	14
Drukowanie raportu konfiguracji	14
CentreWare® Internet Services	15
Dostęp administratora do oprogramowania CentreWare® Internet Services	15
Zmiana hasła administratora	16
Ustawianie szybkości sieci Ethernet za pomocą oprogramowania CentreWare Internet Services	17
Dostosowywanie do wysokości nad poziomem morza	17
Instalacja sieciowa	19
TCP/IP	19
Sterowniki drukarki	22
Omówienie	22
Sterowniki systemu Windows	23
Instalowanie sterowników w systemie Windows	23
Konfigurator bezprzewodowy	26
Konfigurowanie funkcji Wi-Fi Direct™ za pomocą oprogramowania CentreWare Internet Services	26
Deinstalacja sterownika w systemie Windows	27
Sterowniki komputera Macintosh	28
Procedura	28
Odinstalowywanie sterownika na komputerze Macintosh	29

Sterowniki systemu Linux	30
Lokalne udostępnianie urządzenia	31
Windows	31
Macintosh	32
Drukowanie w systemie Windows	33
Drukowanie w trybie LPR	33
Port IPP (Internet Printing Protocol)	34
Drukowanie bezpośrednie za pomocą protokołu TCP/IP (port 9100)	35
Konfigurowanie sterownika drukarki w systemie Windows	36
AirPrint	37
Google Cloud Print	38
3 Papier i nośniki	
Umieszczanie papieru	40
Przygotowanie papieru do ładowania	40
Używanie tacy 1	40
Ustawianie rozmiaru i typu papieru	42
Specyfikacje nośników	43
Wytyczne dotyczące nośników	43
Typy nośników	44
Miejsce odbioru wydruków	46
Korzystanie z tacy wyjściowej	46
4 Drukuj	
Drukowanie w systemie Windows	48
Procedura drukowania	48
Karta Ulubione	48
Stan Drukarki	49
Karta Główne	50
Karta Papier	51
Karta Grafika	52
Karta Zaawansowane	52
Tryb Earth Smart	54
Karta Xerox	55
Xerox Easy Printer Manager (EPM)	56
Drukowanie na komputerach Macintosh	57
Drukowanie dokumentu	57
Zmiana ustawień drukarki	57
Używanie funkcji AirPrint	59
Używanie usługi Google Cloud Print	59
Drukowanie w systemie Linux	60
Drukowanie z poziomu aplikacji	60
Drukowanie plików	60
Konfigurowanie właściwości drukarki	61

Drukowanie w systemie Unix	62
Drukowanie plików	62
Konfigurowanie właściwości drukarki	62
5 Bezpieczeństwo	
Zabezpieczenia firmy Xerox	66
Ustawienia Zabezpieczenia	66
Konta administratora	66
Feature Management (Zarządzanie funkcjami)	67
Ponownie uruchom urządzenie	67
Zarządzanie certyfikatem cyfrowym urządzenia	69
SNMP	74
SNMPv3	76
IP Sec	77
Filtrowanie IP	78
Omówienie	78
Włączanie filtrowania IP	78
Uwierzytelnianie 802.1X	80
Omówienie	80
Lista kontrolna	80
6 Konserwacja techniczna	
Materiały eksploatacyjne	84
Składanie zamówienia na materiały eksploatacyjne Xerox:	84
Sprawdzanie stanu materiałów eksploatacyjnych	85
Przechowywanie i korzystanie z materiałów eksploatacyjnych	86
Konserwacja ogólna	87
Rozprowadzanie toneru	87
Wymiana wkładu drukującego	88
Recykling materiałów eksploatacyjnych	90
Czyszczenie urządzenia	90
Przenoszenie urządzenia	92
Aktualizacja oprogramowania	93
Proces aktualizacji oprogramowania	93
Procedura	93
7 Rozwiązywanie problemów	
Omówienie	96
Kontrolka stanu urządzenia	96
Unikanie zacięć papieru	97
Usuwanie zacięć papieru	98
Typowe problemy	101
Problemy z podawaniem papieru	101
Problemy z jakością druku	105

Dalsza pomoc	113
Umieszczenie numeru seryjnego	113
Drukowanie raportu konfiguracji	113
8 Dane techniczne	
Dane techniczne urządzenia	116
Konfiguracje urządzenia	116
Specyfikacje druku	117
Specyfikacje nośników	118
Środowisko sieciowe	119
Wymagania systemowe	120
Microsoft® Windows®	120
Macintosh	121
Linux	121
Specyfikacje elektryczne	122
Specyfikacje środowiskowe	123
9 Bezpieczeństwo	
Bezpieczeństwo dotyczące prądu elektrycznego	126
Ogólne wskazówki	126
Przewód zasilający	126
Awaryjne wyłączenie	127
Bezpieczeństwo dotyczące lasera	127
Bezpieczeństwo użytkownika	128
Wytyczne dotyczące użytkownika	128
Uwalnianie ozonu	128
Lokalizacja drukarki	128
Materiały eksploatacyjne drukarki	129
Bezpieczna konserwacja	130
Symbole drukarki	130
Informacje kontaktowe związane z ochroną środowiska i BHP	132
10 Informacje prawne	
Podstawowe przepisy	134
Stany Zjednoczone (przepisy FCC)	134
Kanada	134
Unia Europejska	134
Unia Europejska Część 4 Informacje na temat ochrony środowiska związane z umową dotyczącą urządzeń do przetwarzania obrazu	135
Niemcy	137
Turcja (Dyrektywa RoHS)	137
Informacje prawne dotyczące modułu sieci bezprzewodowej 2,4 Ghz	138
Informacje o bezpieczeństwie używanych materiałów	139

11 Recykling i utylizacja

Wszystkie kraje	142
Materiał zawierający nadchloran	142
Ameryka Północna	143
Unia Europejska	144
Środowisko domowe	144
Środowisko profesjonalne/ biznesowe	144
Odbiór i utylizacja sprzętu oraz baterii	144
Informacja o symbolu baterii	145
Usuwanie baterii	145
Inne kraje	146

Wprowadzenie

1

Ten rozdział zawiera:

- Informacje o urządzeniu
- Konfiguracje produktu
- Panel sterowania
- Włączanie zasilania urządzenia
- Oprogramowanie
- Strony informacyjne
- Więcej informacji
- Dalsza pomoc

Informacje o urządzeniu

Przed rozpoczęciem pracy z urządzeniem zachęcamy do zapoznania się z jego różnorodnymi funkcjami i opcjami.

Widok z przodu

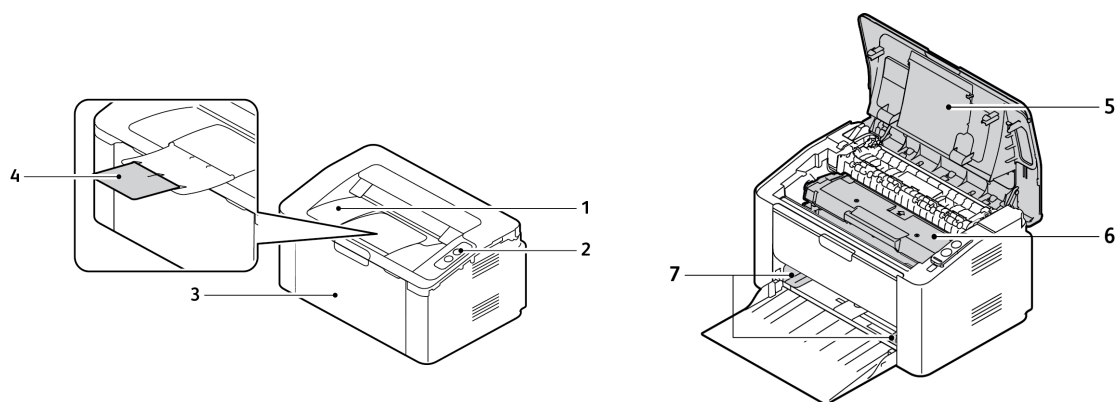

1	Taca wyjściowa
2	Panel sterowania
3	Taca papieru 1
4	Podpórka
5	Górna pokrywa
6	Wkład drukujący
7	Prowadnica szerokości papieru

Strona tylna

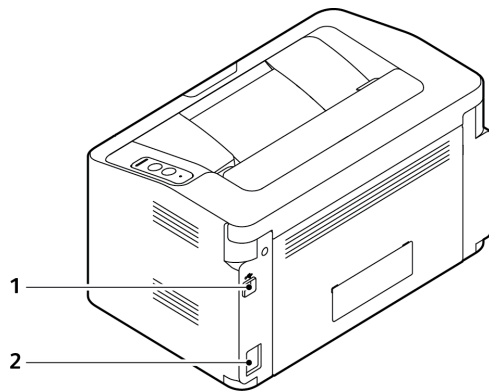

1	Port USB
2	Gniazdo zasilania



Konfiguracje produktu

Element	Phaser 3020BI
Taca papieru 1 (150 arkuszy)	Standard
Taca wyjściowa (na 100 arkuszy)	Standard
Drukowanie sieciowe	Nie dotyczy
AirPrint	Standard
Google Cloud Print	Standard
Urządzenie USB	Standard
Host USB	Nie dotyczy
Wi-Fi	Standard
Wi-Fi Direct™	Standard

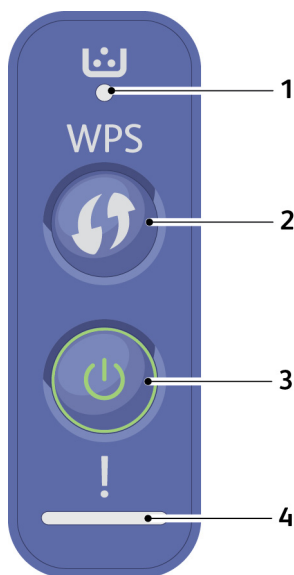

Panel sterowania

Panel sterowania zawiera przyciski funkcji dostępnych w drukarce.



Liczba	Przycisk	Opis
1		Kontrolka toneru: Wskazuje stan toneru. Miga, gdy poziom toneru jest niski. Świeci ciągle, gdy brak toneru.
2		WPS: Konfiguruje połączenie sieci bezprzewodowej bez komputera. Arkusz konfiguracji: Naciśnij ten przycisk i przytrzymaj przez około 10 sekund, aż zielona kontrolka zacznie powoli migać. Raport użycia materiałów eksploatacyjnych/raport licznika użycia: Naciśnij ten przycisk i przytrzymaj przez około 15 sekund, aż zielona kontrolka zacznie świecić. Drukowanie ręczne: Naciśnij ten przycisk za każdym razem, gdy ładujesz arkusz papieru do tacy, po wybraniu podajnika ręcznego jako źródło w sterowniku drukarki.

Panel sterowania

Liczba	Przycisk	Opis
3		Zasilanie: Wyłącza zasilanie lub wybudza urządzenie z trybu uśpienia.
4		Kontrolka stanu: Wskazuje stan urządzenia.

Włączanie zasilania urządzenia

Przycisk zasilania znajduje się na panelu sterowania. Gniazdo kabla zasilania znajduje się z tyłu drukarki.

1. Połącz przewód zasilający do urządzenia i wyjścia zasilania. Przewód zasilania musi być podłączony do gniazdka z uziemieniem.
2. Naciśnij przycisk **Zasilanie** na panelu sterowania.

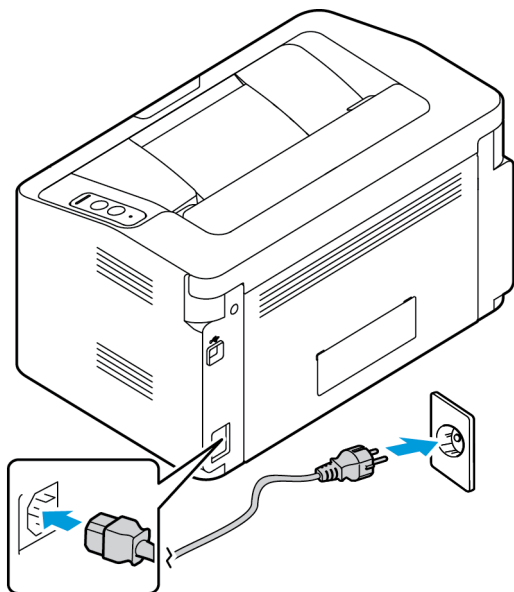

Oszczędzanie energii

Urządzenie wykorzystuje zaawansowaną technologię oszczędzania energii, gdy nie jest użytkowane. Gdy drukarka nie odbiera danych przez dłuższy czas, włączany jest tryb Oszczędzanie energii, a zużycie energii zostaje automatycznie zmniejszone.

Aby powrócić do normalnego trybu pracy urządzenia, naciśnij przycisk **zasilania**.

Oprogramowanie

Po skonfigurowaniu urządzenia i podłączeniu go do komputera należy zainstalować oprogramowanie drukarki. Oprogramowanie wymagane w systemach Windows lub Macintosh dostępne jest na płycie CD dostarczonej z urządzeniem. Dodatkowe oprogramowanie można pobrać ze strony www.xerox.com. Dostępne jest następujące oprogramowanie:

CD	System operacyjny	Zawartość
Oprogramowanie drukarki	Windows	<ul style="list-style-type: none"> Sterownik drukarki: Użyj sterownika drukarki, aby w pełni wykorzystać możliwości urządzenia. Xerox Easy Print Manager (EPM): Wygodne połączenie dostępu do ustawień urządzenia, środowiska drukowania, ustawień/działań i uruchamiania aplikacji takich jak CentreWare Internet Services. <p>Uwaga: W celu zmiany ustawień drukarki należy się zalogować.</p> <ul style="list-style-type: none"> Program Wireless Setting: W celu skonfigurowania ustawień bezprzewodowych podczas instalacji drukarki można skorzystać z programu Wireless Setting, który został automatycznie zainstalowany wraz ze sterownikiem drukarki. Program SetIP: Program narzędziowy umożliwiający wybór interfejsu sieciowego i ręczną konfigurację adresów protokołu TCP/IP.
Oprogramowanie drukarki	Linux	<ul style="list-style-type: none"> Sterownik drukarki: Użyj sterownika drukarki, aby w pełni wykorzystać możliwości urządzenia. <p>Uwaga: Oprogramowanie do systemu Linux jest dostępne tylko na stronie www.xerox.com.</p>
Oprogramowanie drukarki	Macintosh	<ul style="list-style-type: none"> Sterownik drukarki: Użyj sterownika drukarki, aby w pełni wykorzystać możliwości urządzenia. Program SetIP: Program narzędziowy umożliwiający wybór interfejsu sieciowego i ręczną konfigurację adresów protokołu TCP/IP.

Strony informacyjne

Ta opcja umożliwia użytkownikowi wydrukowanie następujących raportów:

Raport	Opis
Konfiguracja	Raport zawiera informacje dotyczące konfiguracji urządzenia, takie jak numer seryjny, adres IP, zainstalowane opcje oraz wersja oprogramowania.
Strona demonstracyjna	Strona demonstracyjna służy do sprawdzania jakości druku.
Informacje o materiałach eksploatacyjnych	Drukuje stronę z informacjami o materiałach eksploatacyjnych.
Konfiguracja sieci	Ta lista zawiera informacje o połączeniu sieciowym urządzenia i konfiguracji.
Liczniki eksploatacyjne	Ta lista przedstawia liczbę wydruków wykonanych przy użyciu urządzenia. Lista ta obejmuje: <ul style="list-style-type: none"> • Łączna liczba wydruków • Wydruki czarno-białe • Obrazy konserwacyjne • Arkusze

Raport konfiguracji

Raport konfiguracji zawiera listę informacji o drukarce, takich jak ustawienia domyślne, ustawienia sieci (np. adres IP) oraz ustawienia czcionek. Ułatwiają one konfigurację ustawień sieci oraz sprawdzanie liczników stron, a także ustawień systemu.

Drukowanie raportu konfiguracji:

Naciśnij przycisk **WPS** i przytrzymaj przez 10 sekund. Zielona dioda LED miga, świeci światłem stałym i ponownie zaczyna migać. Zwolnij przycisk.

Adres IP drukarki można zobaczyć w Raplocie konfiguracji. Informacje na temat adresu IPv4 i IPv6 znajdują się w sekcji Konfiguracja sieci Raplocu konfiguracji w obszarze IPv4 i IPv6.

Uwaga: Możesz także wydrukować raport konfiguracji za pomocą oprogramowania CentreWare Internet Services, wybierając opcje **Status (Stan) > Print Information (Drukuj informacje)**.

Xerox[®] CentreWare[®] Internet Services

Xerox[®] CentreWare[®] Internet Services to oprogramowanie do konfiguracji i zarządzania, instalowane na serwerze Embedded Web Server w drukarce. Zestaw narzędzi pozwala na korzystanie z drukarki przy użyciu przeglądarki internetowej.

Wymagania oprogramowania Xerox[®] CentreWare[®] Internet Services:

- Połączenie TCP/IP pomiędzy drukarką a siecią (w środowiskach Windows, Macintosh lub Linux).
- W drukarce musi być włączony protokół TCP/IP oraz HTTP.
- Komputer podłączony do sieci i przeglądarka internetowa z obsługą języka JavaScript.

Dostęp do oprogramowania Xerox[®] CentreWare[®] Internet Services

Otwórz przeglądarkę internetową, wpisz adres IP drukarki w polu adresu, następnie naciśnij klawisz **Enter** lub **Return**.

Więcej informacji

Więcej informacji dotyczących drukarki zamieszczono w następujących źródłach:

Materiał	Lokalizacja
Inne pozycje dokumentacji drukarki	www.xerox.com/office/3020docs
Informacje pomocy technicznej o drukarce, w tym dotyczące pomocy technicznej online oraz pobierania sterowników.	www.xerox.com/office/3020support
Strona demonstracyjna	Strona demonstracyjna służy do sprawdzania jakości druku.
Strony informacyjne	W oprogramowaniu Xerox [®] CentreWare [®] Internet Services kliknij pozycje Status (Stan) > Print Information (Drukuj informacje)
Dokumentacja oprogramowania Xerox [®] CentreWare [®] Internet Services	W oprogramowaniu Xerox [®] CentreWare [®] Internet Services kliknij pozycję Help (Pomoc).
Zamawianie materiałów eksploatacyjnych dla drukarki	www.xerox.com/office/3020supplies
Źródło zawierające narzędzia i informacje, takie jak samouczki interakcyjne, szablony drukowania, pomocne wskazówki i niestandardowe funkcje, zgodne z wymaganiami indywidualnych użytkowników.	www.xerox.com/office/businessresourcecenter
Lokalna sprzedaż i centrum pomocy	www.xerox.com/office/worldcontacts
Rejestracja drukarki	www.xerox.com/office/register
Sklep online Xerox [®]	www.direct.xerox.com/
Management Information Base (MIB)	<p>MIB to baza danych obiektów, do których można uzyskać dostęp za pomocą systemu zarządzania siecią.</p> <p>Publiczne bazy MIB firmy Xerox są dostępne pod adresem: http://origin-download.support.xerox.com/pub/drivers/MIBs/</p> <p>Klienci mogą pobrać bazy MIB i użyć narzędzia SNMP w celu uzyskania wymaganych informacji.</p> <p>Uwaga: Wszystkie informacje przedstawione na lokalnym ekranie z interfejsem użytkownika są także dostępne w bazie MIB i oprogramowaniu CentreWare Internet Services. Obejmuje to także wprowadzane numery telefonów i hasła. Jeśli stanowi to zagrożenie bezpieczeństwa, firma Xerox zaleca włączenie protokołu SNMPv3 i funkcji zabezpieczeń IP Filtering (Filtrowanie IP) w celu kontrolowania dostępu zdalnego do urządzenia.</p>

Dalsza pomoc

W celu uzyskania dalszej pomocy można odwiedzić witrynę internetową dla klientów pod adresem www.xerox.com lub skontaktować się z Centrum wsparcia Xerox, podając numer seryjny urządzenia.

Centrum wsparcia Xerox

Jeśli usterki nie można usunąć na podstawie wyświetlanych instrukcji, zapoznaj się z tematem Rozwiązywanie problemów w tym przewodniku. Jeśli problem będzie się powtarzał, skontaktuj się z Centrum wsparcia Xerox. Pracownicy Centrum wsparcia Xerox poproszą o opis usterki, numer seryjny urządzenia i kod usterki (jeśli jest) oraz o nazwę i lokalizację firmy.

Numer seryjny urządzenia znajduje się w raporcie konfiguracji w części "Device Profile" (Profil urządzenia). Numer seryjny znajduje się także na tabliczce z danymi na tylnej pokrywie urządzenia.

Dokumentacja

Większość odpowiedzi na pytania znajduje się w tym przewodniku użytkownika. Dodatkową pomoc i inne pozycje dokumentacji można uzyskać na stronie www.xerox.com/support:

- Podręcznik instalacji – zawiera informacje dotyczące instalacji urządzenia.
- Skrócona instrukcja obsługi – zawiera podstawowe informacje dotyczące korzystania z urządzenia.

Instalacja i konfiguracja

2

W tym rozdziale opisano główne ustawienia, które można dostosować do swoich wymagań. Zmiana tych ustawień jest łatwa i oszczędzi czas podczas używania urządzenia.

Uwaga: Niektóre z tych opcji mogą być niedostępne ze względu na konfigurację urządzenia.

Ten rozdział zawiera:

- Łączność bezprzewodowa
- CentreWare® Internet Services
- Instalacja sieciowa
- Sterowniki drukarki
- Sterowniki systemu Windows
- Konfigurator bezprzewodowy
- Sterowniki komputera Macintosh
- Skanowanie w systemie Linux
- Lokalne udostępnianie urządzenia
- Drukowanie w systemie Windows
- AirPrint
- Google Cloud Print

Łączność bezprzewodowa

Urządzenie Phaser 3020BI jest zgodne z sieciami bezprzewodowymi 802.11 (Wi-Fi®). Lokalizacja zainstalowania urządzenia musi leżeć w zasięgu sieci bezprzewodowej 802.11. Zwykle wystarczy je umieścić w pobliżu bezprzewodowego punktu dostępu albo routera, który jest fizycznie podłączony do przewodowej sieci Ethernet w budynku.

Urządzenie łączy się tylko bezprzewodowo.

Uwaga: Wykonanie instalacji sterownika na tym etapie może pomóc w konfiguracji połączenia bezprzewodowego. Patrz punkt [Sterowniki drukarki](#).

Aby skonfigurować łączność bezprzewodową, należy użyć programu Xerox Easy Wireless Setup. W celu zapoznania się z instrukcjami patrz rozdział [Program do konfiguracji bezprzewodowej](#).

Aby ustawić Szybkość sieci Ethernet za pomocą oprogramowania CentreWare Internet Services, patrz rozdział [Ustawianie szybkości sieci Ethernet za pomocą oprogramowania CentreWare Internet Services](#).

Drukowanie raportu konfiguracji

Raport konfiguracji szczegółowo opisuje wersje oprogramowania urządzenia i ustawienia sieciowe skonfigurowane dla urządzenia.

Na panelu sterowania drukarki naciśnij przycisk **WPS** przez 10 sekund.

CentreWare® Internet Services

Oprogramowanie CentreWare® Internet Services jest wbudowaną aplikacją serwera HTTP, która znajduje się w urządzeniu. Oprogramowanie CentreWare Internet Services umożliwia administratorowi zmianę ustawień sieciowych i systemowych na urządzeniu za pomocą własnej stacji roboczej.

Wiele funkcji dostępnych na urządzeniu musi zostać skonfigurowane za pomocą urządzenia i oprogramowania CentreWare Internet Services. Wiele funkcji dostępnych w oprogramowaniu CentreWare Internet Services wymaga podania nazwy użytkownika i hasła administratora. Domyślna nazwa użytkownika to admin, a domyślne hasło to 1111.

Dostęp administratora do oprogramowania CentreWare® Internet Services

Aby uzyskać dostęp do właściwości oprogramowania CentreWare Internet Services i zmienić ustawienia, należy zalogować się jako administrator.

1. Na komputerze otwórz przeglądarkę internetową i wpisz adres IP urządzenia na pasku adresu.
2. Naciśnij klawisz **Enter**. Zostanie wyświetlona strona **Home** (Strona główna).
Administrator może uzyskać dostęp do oprogramowania **CentreWare Internet Services** na dwa sposoby:
 - Wybierz przycisk **Login** (Zaloguj) na górze ekranu lub
 - Wybierz ikonę **Properties** (Właściwości). Zostanie wyświetlony monit o podanie identyfikatora i hasła.
3. Wpisz **admin** w polu **ID** (Identyfikator) i **1111** w polu **Password** (Hasło).

Zmiana hasła administratora

Zaleca się zmianę domyślnego hasła administratora na bardziej bezpieczne dla ochrony tego urządzenia Xerox.

1. Na komputerze otwórz przeglądarkę internetową i wpisz adres IP urządzenia na pasku adresu.
2. Naciśnij klawisz **Enter**.
3. Wybierz ikonę **Properties** (Właściwości).
4. Jeśli zostanie wyświetlony monit, wpisz **admin** w polu ID (Identyfikator) i **1111** w polu Password (Hasło), następnie wybierz przycisk **Login (Zaloguj)**.
5. Kliknij przycisk **Properties** (Właściwości).
6. W polu **Security** (Zabezpieczenia) po lewej stronie wybierz opcję **System Security** (Zabezpieczenia systemu).
7. Wybierz pozycję **System Administrator** (Administrator systemu).
8. W obszarze **Access Control** (Kontrola dostępu):
 - a. Upewnij się, że pole wyboru **Web UI Access Control Enable** (Włączenie kontroli dostępu internetowego interfejsu użytkownika).
 - b. W polu **Login ID** (Identyfikator logowania) wpisz nową nazwę logowania.
 - c. Wybierz pole **Change password** (Zmień hasło), aby zmienić hasło. W polu **Password** (Hasło) wpisz nowe hasło numeryczne.
 - d. Podaj hasło ponownie w polu **Confirm Password** (Potwierdź hasło).



PRZESTROGA: Zapisz hasło, jeśli je zapomnisz, nie będziesz mieć w ogóle dostępu do systemu i konieczny będzie kontakt z serwisem.

9. Naciśnij przycisk **Apply** (Zastosuj), aby zapisać zmiany.
10. Wybierz przycisk **OK**, gdy zostanie wyświetlony komunikat z potwierdzeniem.
11. Wybierz przycisk **Advanced** (Zaawansowane). Zostanie wyświetlony ekran **Advanced Access Control** (Zaawansowana kontrola dostępu).
12. Wybierz pozycję **Protect Login IPv4 Address** (Chroń adres logowania IPv4), aby włączyć tę funkcję, jeśli to konieczne, następnie wypełnij pole **IPv4 Address** (Adres IPv4).
13. Wybierz odpowiednią wartość opcji **Login Failure Policy** (Zasady dotyczące niepowodzenia logowania) w odniesieniu do użytkowników, którzy wykonają kilka nieudanych prób logowania. Opcje do wyboru to: **Off** (Wył.), **3 times** (3 razy) lub **5 times** (5 razy).
14. Wybierz odpowiednią wartość opcji **Auto Logout** (Automatyczne wylogowanie). Dostępne wartości to **5**, **10**, **15** i **30** minut.
15. Wybierz **Security Settings Reset** (Resetowanie ustawień zabezpieczeń), jeśli to konieczne.
16. Wybierz **Save** (Zapisz), aby zapisać zmiany.

Ustawianie szybkości sieci Ethernet za pomocą oprogramowania CentreWare Internet Services

1. Na komputerze otwórz przeglądarkę internetową i wpisz adres IP urządzenia na pasku adresu.
2. Naciśnij klawisz **Enter**.
3. Wybierz **Właściwości**.
4. Jeśli zostanie wyświetlony monit, wpisz **admin** w polu ID (Identyfikator) i **1111** w polu Password (Hasło), następnie wybierz przycisk **Login** (Zaloguj).
5. Kliknij przycisk **Properties** (Właściwości).
6. W łączu **Network Settings** (Ustawienia sieciowe) wybierz łącze **General** (Ogólne).
7. Wybierz jedną z poniższych prędkości z menu rozwijanego **Ethernet Speed** (Szybkość sieci Ethernet):
 - Automatic (Automatyczna)
 - 10 Mbps (Half Duplex) (10 Mb/s (półdupleks))
 - 10 Mbps (Full Duplex) (10 Mb/s (pełny dupleks))
 - 100 Mbps (Half Duplex) (100 Mb/s (półdupleks))
 - 100 Mbps (Full Duplex) (100 Mb/s (pełny dupleks))
8. Wybierz przycisk **Apply** (Zastosuj), aby zapisać zmiany.
Zmiana opcji Ethernet Speed (Szybkość sieci Ethernet) zostanie wprowadzona po wyświetleniu ekranu System Reboot (Ponowne uruchomienie systemu).
9. Wybierz **OK**.
10. Kiedy zostanie wyświetlony ekran **Acknowledgement** (Potwierdzenie), wybierz przycisk **OK**.
11. Uruchom ponownie urządzenie.

Dostosowywanie do wysokości nad poziomem morza

Na jakość druku wpływa ciśnienie atmosferyczne, które zależy od wysokości lokalizacji urządzenia nad poziomem morza. Poniższe informacje ułatwią konfigurowanie urządzenia w celu uzyskania jak najlepszej jakości druku.

Przed ustawieniem wysokości nad poziomem morza należy skonfigurować sieć Wi-Fi. Patrz rozdział [Program do konfiguracji bezprzewodowej](#).

Przed ustawieniem wartości wysokości nad poziomem morza należy ustalić, jaka to jest wysokość.

Wysokość	Wartość
0–1000 m 0–3280 stóp	Normalny
1000–2000 m 3280–6561 stóp	Wysokość 1
2000–3000 m 6561–9842 stóp	Wysokość 2
3000–4000 m 9842–13 123 stóp	Wysokość 3
4000–5000 m 13 123–16 404 stóp	Wysokość 4

1. Wpisz adres IP drukarki w przeglądarce.
2. Wybierz pozycję **Login** (Zaloguj) i wypełnij pole **ID** (Identyfikator), wpisując "admin", oraz pole **Password** (Hasło), wpisując "1111".
3. Wybierz pozycje **Properties** (Właściwości) > **System** (System) > **Setup** (Konfiguracja).
4. Wybierz wartość **Altitude Adjustment** (Ustawienia wysokości) w zależności od wysokości podanej w tabeli powyżej.
5. Kliknij przycisk **Apply** (Zastosuj).

Instalacja sieciowa

TCP/IP

W tym rozdziale przedstawiono sposób konfigurowania poniższych kwestii za pomocą oprogramowania CentreWare Internet Services:

- Protokół TCP/IP v4 i v6
- Nazwa domeny
- DNS
- Sieć o zerowej konfiguracji

Urządzenie obsługuje protokół TCP/IP w wersji 4 i 6. Protokół IPv6 może być używany zamiast lub w uzupełnieniu protokołu IPv4.

Ustawienia protokołów IPv4 i IPv6 można skonfigurować za pomocą przeglądarki internetowej i oprogramowania CentreWare Internet Services. Aby skonfigurować ustawienia protokołu TCP/IP za pomocą oprogramowania CentreWare Internet Services, patrz rozdział [Konfigurowanie ustawień protokołu TCP/IP za pomocą oprogramowania CentreWare Internet Services](#).

Konfigurowanie ustawień protokołu TCP/IP za pomocą oprogramowania CentreWare Internet Services

IPv4

1. Na komputerze otwórz przeglądarkę internetową i wpisz adres IP urządzenia na pasku adresu.
2. Naciśnij klawisz **Enter**.
3. Wybierz **Właściwości**.
4. Po wyświetleniu monitu wypełnij pola Administrator User Name (Nazwa użytkownika administratora), podając **admin**), a także Password (Hasło), wpisując **1111**, następnie wybierz przycisk **Login** (Zaloguj). Kliknij przycisk **Properties** (Właściwości).
5. W polu **Network Settings** (Ustawienia sieciowe) wybierz pozycję **TCP/IPv4** z drzewa katalogów. Zostanie wyświetlona strona **TCP/IPv4**.
6. W menu **Assign IPv4 Address** (Przypisz adres IPv4) wybierz pozycję **Automatically** (Automatycznie) lub **Manually** (Ręcznie).
7. Jeśli wybrana jest pozycja **Manually** (Ręcznie), w obszarze **TCP/IP Settings** (Ustawienia TCP/IP) wpisz szczegóły urządzenia w poniższych polach:
 - a. IPv4 Address (Adres IPv4)
 - b. Maska podsieci
 - c. Adres bramy

Jeśli wybrana jest wartość **Automatically** (Automatycznie), wybierz **BOOTP** lub **DHCP**.

Uwagi:

- W przypadku wybrania trybu **BOOTP** lub **DHCP** nie można zmienić opcji **IP Address** (Adres IP), **Network Mask** (Maska sieciowa) ani **Router/Gateway Address** (Adres routera/bramy). Jeśli to konieczne, wybierz pozycję **Auto IP** (Automatyczny adres IP).
- Nowe ustawienia nie zostaną zastosowane do ponownego uruchomienia urządzenia. Zmiana ustawienia **TCP/IP** może powodować utratę połączenia z urządzeniem.

8. W obszarze **Domain Name** (Nazwa domeny):
 - a. Wprowadź nazwę domeny w polu **Domain Name** (Nazwa domeny).
 - b. Wprowadź adres IP w polach **Primary DNS Server** (Główny serwer DNS) i **Secondary DNS Server** (Pomocniczy serwer DNS).
 - c. Jeśli to konieczne, zaznacz pole wyboru **Enable** (Włącz) w celu włączenia opcji **Dynamic DNS Registration** (Dynamiczna rejestracja DNS).
- Uwaga:** Jeśli serwer DNS nie obsługuje dynamicznych aktualizacji, nie trzeba wybierać wartości **Enabled** (Włączone).
9. W obszarze **WINS** zaznacz pole wyboru, aby włączyć usługę **WINS** i wprowadź szczegóły w następujących polach:
 - a. Primary WINS Server (Główny serwer WINS)
 - b. Secondary WINS Server (Pomocniczy serwer WINS)
10. Wybierz pozycję **Apply** (Zastosuj), aby zapisać zmiany.
11. Wybierz przycisk **OK**, gdy zostanie wyświetlony komunikat z potwierdzeniem.

IPv6

1. Na komputerze otwórz przeglądarkę internetową i wpisz adres IP urządzenia na pasku adresu.
2. Naciśnij klawisz **Enter**.
3. Wybierz **Właściwości**.
4. Po wyświetleniu monitu wypełnij pola Administrator User Name (Nazwa użytkownika administratora), podając **admin**), a także Password (Hasło), wpisując **1111**, następnie wybierz przycisk **Login** (Zaloguj). Wybierz przycisk **Properties** (Właściwości).
5. W polu **Network Settings** (Ustawienia sieciowe) wybierz pozycję **TCP/IPv6** z drzewa katalogów.
6. Zaznacz pole wyboru **Enable** (Włącz), aby włączyć protokół IPv6, następnie wybierz przycisk **OK**.
7. Aby ustawić adres ręczny, wybierz pozycję **Enable Manual Address** (Włącz adres ręczny) i wpisz adres oraz prefiks w obszarze **Address/Prefix** (Adres/Prefiks). Informacje polu **Assigned IPv6 Addresses** (Przypisany adres IPv6) są wypełnione automatycznie.
8. Urządzenie wykonuje automatyczną konfigurację adresu DHCPv6 po każdym włączeniu. Adres ten jest wykorzystywany do wykrywania sąsiedztwa i rozwiązywania adresu w lokalnej podsieci IPv6. Jednakże można wybrać używanie konfiguracji ręcznej, konfiguracji automatycznej lub połączenia konfiguracji automatycznej i ręcznej.

W obszarze **Dynamic Host Configuration Protocol Version 6 (DHCPv6)** (Protokół dynamicznej konfiguracji hosta w wersji 6, DHCPv6) wybierz jedną z poniższych opcji:

- **Use DHCP as directed by a router** (Użyj DHCP zgodnie z poleceniem routera) - ta opcja jest całkowicie automatyczna. Adres DHCPv6 zostanie uzyskany i wyświetlony na ekranie.
- **Always Enable DHCP** (Zawsze włącz DHCP) - ta opcja jest całkowicie automatyczna. Adres DHCPv6 zostanie uzyskany i wyświetlony na ekranie.
- **Never use DHCP** (Nigdy nie używaj DHCP) - gdy ta opcja jest wybrana, należy skonfigurować oddzielnie ręczne opcje adresu i usługę DNS.

9. W obszarze **Domain Name System Version 6 (DNSv6)** (System nazw domen w wersji 6, DNSv6):
 - a. Wprowadź prawidłowe szczegóły w polu **IPv6 Domain Name** (Nazwa domeny IPv6).
 - b. Wprowadź adres IP w polu **Primary DNSv6 Server Address** (Adres głównego serwera DNSv6) i **Secondary DNSv6 Server Address** (Adres pomocniczego serwera DNSv6).
 - c. Zaznacz pole wyboru **Dynamic DNSv6 Registration** (Dynamiczna rejestracja DNSv6) w celu włączenia tej opcji.

Uwaga: Jeśli serwer DNS nie obsługuje dynamicznych aktualizacji, nie trzeba włączać DDNS.

10. Wybierz pozycję **Apply** (Zastosuj), aby zapisać zmiany.
11. Wybierz przycisk **OK**, gdy zostanie wyświetlony komunikat z potwierdzeniem.

Uwaga: Włączenie lub wyłączenie protokołu TCP/IPv6 odniesie skutek po ponownym uruchomieniu systemu. Włączenie lub wyłączenie protokołu TCP/IPv6 wpłynie na inne protokoły, na przykład LPR/LPD, SNMP, drukowanie surowych danych przez TCP/IP i protokół DHCPv6 za pośrednictwem protokołu TCP/IPv6.

Dostęp testowy

1. Na komputerze otwórz przeglądarkę internetową i wpisz adres TCP/IP urządzenia na pasku adresu. Naciśnij klawisz **Enter**.

Jeśli używasz nazwy domenowej do określenia urządzenia, zastosuj poniższy format.

http://myhost.example.com

Jeśli używasz adresu IP do określenia urządzenia, zastosuj jeden z poniższych formatów, w zależności od konfiguracji maszyny. Adres IPv6 musi być umieszczony w nawiasach prostokątnych.

IPv4: http://xxx.xxx.xxx.xxx

IPv6: http://[xxxx:xxxx:xxxx:xxxx:xxxx:xxxx:xxxx:xxxx]

Uwaga: W przypadku zmiany numeru portu z domyślnego numeru portu "80" należy do adresu internetowego dołączyć numer w sposób podany poniżej. W poniższych przykładach numer portu to 8080.

Nazwa domeny: http://myhost.example.com:8080

IPv4: http://xxx.xxx.xxx.xxx:8080

IPv6: http://[xxxx:xxxx:xxxx:xxxx:xxxx:xxxx:xxxx:xxxx]:8080

2. Sprawdzić, czy wyświetla się strona główna oprogramowania CentreWare Internet Services.

Proces instalacji oprogramowania CentreWare Internet Services jest ukończony.

Uwaga: Jeśli dostęp do oprogramowania CentreWare Internet Services jest szyfrowany, zamiast **http://** należy wpisać **https://**, a następnie adres internetowy.

Sterowniki drukarki

W tej części objaśniono sposób instalacji sterowników drukarki na komputerze oraz przedstawiono następujące tematy:

Omówienie

Do urządzenia dołączona jest płyta Software and Documentation CD (Płyta CD z oprogramowaniem i dokumentacją). Płyta CD zawiera sterowniki drukarki odpowiednie do różnych rodzajów połączeń i wielu systemu operacyjnych.

Urządzenie obsługuje następujące systemy operacyjne:

Platforma	Systemy operacyjne
Windows®	Windows 7 i 8 (wersja 32-/64-bitowa) Windows Vista (wersja 32-/64-bitowa) Windows XP (wersja 32-/64-bitowa) Windows 2003 Server (wersja 32-/64-bitowa) Windows 2008 Server (wersja 32-/64-bitowa) Windows 2008R2 (wersja 64-bitowa)
Macintosh®	Macintosh OS 10.5–10.9
Linux	Ubuntu 10.04, 10.10, 11.04, 11.10, 12.04, 12.10, 13.04 Red Hat Enterprise Linux 5, 6 Fedora 11 -19 Debian 5.0, 6.0, 7.0, 7.1 Mint 13, 14, 15 SUSE Linux Enterprise Desktop 10, 11 openSUSE 11.0, 11.1, 11.2, 11.3, 11.4, 12.1, 12.2, 12.3

Sterowniki systemu Windows

Sterownik drukarki jest oprogramowaniem umożliwiającym komunikację komputera z drukarką w celu drukowania. Dostęp do drukarki jest możliwy z poziomu komputera po zainstalowaniu odpowiedniego sterownika drukarki.

Procedura instalacji sterowników może być różna w zależności od używanego systemu operacyjnego. Przed rozpoczęciem instalacji należy zamknąć wszystkie uruchomione aplikacje.

Sterowniki drukarki można znaleźć na płycie CD ze sterownikami lub pobrać najnowsze wersje ze strony internetowej firmy Xerox: www.xerox.com.

Instalowanie sterowników w systemie Windows

Poniżej została przedstawiona procedura drukowania oraz dostępne funkcje podczas drukowania w systemie Windows.

Instalacja oprogramowania drukarki

Oprogramowanie drukarki można zainstalować w celu drukowania lokalnego i w sieci. Aby zainstalować oprogramowanie drukarki na komputerze, wykonaj odpowiednią procedurę instalacyjną w zależności od używanej drukarki.

Uwaga: Przed rozpoczęciem instalacji należy zamknąć wszystkie uruchomione aplikacje.

Oprogramowanie drukarki można zainstalować dla drukarki lokalnej lub bezprzewodowej, korzystając z zalecanej lub niestandardowej metody instalacji.

Drukarka lokalna

Drukarka lokalna jest bezpośrednio podłączona komputera za pomocą przewodu, na przykład USB.

Uwaga: Jeśli podczas procedury instalacji zostanie wyświetlone okno Kreatora znajdowania nowego sprzętu, kliknij **Zamknij** lub **Anuluj**.

1. Upewnij się, że drukarka jest podłączona do komputera i włączona.
2. Włóż do napędu CD-ROM płytę dostarczoną z urządzeniem. Płyta CD-ROM powinna się uruchomić automatycznie i powinno zostać wyświetlone okno instalacji.

Jeżeli okno instalacji nie pojawi się, kliknij przycisk **Start**, a następnie polecenie **Uruchom**. Wprowadź ciąg **X:\Setup.exe**, zastępując znak "X" literą odpowiadającą napędowi CD-ROM, a następnie kliknij przycisk **OK**.

W systemie Windows Vista, kliknij kolejno **Start > Wszystkie programy > Akcesoria > Uruchom** i wpisz **X:\Setup.exe**. Jeśli w systemie Windows Vista zostanie wyświetlone okno Autoodtwarzanie, kliknij pozycję **Uruchom Setup.exe** w polu **Zainstaluj lub uruchom program**, a następnie kliknij przycisk **Kontynuuj** w oknie Kontrola konta użytkownika.

3. Kliknij polecenie **Zainstaluj oprogramowanie**. Zostanie wyświetlone okno Wybieranie typu połączenia drukarki.

4. Wybierz opcję **Połączenie USB**. Zostanie wyświetlone okno Select Software to Install (Wybieranie oprogramowania do zainstalowania).
5. Pozostaw domyślne opcje i wybierz przycisk **Dalej**. Zostanie wyświetlone okno Installing Software (Instalacja oprogramowania).
6. Po ukończeniu instalacji zostanie wyświetlone okno Setup Completed (Instalacja ukończona).
7. Wybierz opcję **Print a test page** (Wydrukuj stronę testową) i wybierz przycisk **Finish** (Zakończ).

Jeżeli drukarka jest podłączona do komputera, zostanie wydrukowana strona testowa. Jeśli wydruk testowy powiedzie się, przejdź do rozdziału [Drukowanie](#) w tym przewodniku. Jeśli operacja druku nie powiedzie się, patrz rozdział [Rozwiązywanie problemów](#) w tym przewodniku.

Instalacja użytkownika

W przypadku wybrania instalacji użytkownika można wybrać poszczególne składniki, które mają zostać zainstalowane.

1. Upewnij się, że drukarka jest podłączona do komputera i włączona.
2. Włóż do napędu CD-ROM płytę dostarczoną z urządzeniem.

Płyta CD-ROM powinna się uruchomić automatycznie i powinno zostać wyświetlone okno instalacji. Jeżeli okno instalacji nie pojawi się, kliknij przycisk **Start**, a następnie polecenie **Uruchom**. Wprowadź ciąg **X:\Setup.exe**, zastępując znak "X" literą odpowiadającą napędowi CD-ROM, a następnie kliknij przycisk **OK**.

W systemie Windows Vista, wybierz kolejno **Start > Wszystkie programy > Akcesoria > Uruchom i wpisz X:\Setup.exe**.

Uwaga: Jeśli w systemie Windows Vista zostanie wyświetlone okno Autoodtworzenie, kliknij pozycję **Uruchom Setup.exe** w polu **Zainstaluj lub Uruchom program**, a następnie kliknij przycisk **Kontynuuj** w oknie Kontrola konta użytkownika.

3. Kliknij polecenie **Zainstaluj oprogramowanie**. Zostanie wyświetlone okno Wybieranie typu połączenia drukarki.
4. Wybierz typ połączenia i wybierz przycisk **Dalej**. Zostanie wyświetlone okno Wybieranie oprogramowania do zainstalowania.
5. Z pola rozwijanego Setup type (Typ instalacji) wybierz pozycję **Custom** (Niestandardowa).
6. Wybierz składniki do zainstalowania i wybierz przycisk **Next** (Dalej).

Uwaga: Po wybraniu opcji na dole ekranu zostaje wyświetlony jej opis.

7. Wybierz opcję **Advanced Options** (Opcje zaawansowane), jeśli chcesz wykonać poniższe czynności:
 - Zmiana nazwy drukarki
 - Zmiana drukarki domyślnej
 - Udostępnienie drukarki innym użytkownikom w sieci
 - Zmień ścieżkę docelową, do której zostaną przekopiowane pliki sterownika i przewodnika użytkownika. Kliknij przycisk **Browse** (Przejrząj), aby zmienić ścieżkę.

8. Kliknij przycisk **OK**, aby kontynuować, a następnie przycisk **Next** (Dalej). Zostanie wyświetlone okno Copying Files (Kopiowanie plików), a następnie okno Installing Software (Instalowanie oprogramowania).
9. Po ukończeniu instalacji zostanie wyświetlone okno Setup Completed (Instalacja ukończona).
10. Wybierz opcję **Print a test page** (Wydrukuj stronę testową) i wybierz przycisk **Finish** (Zakończ).

Jeżeli drukarka jest podłączona do komputera, zostanie wydrukowana strona testowa. Jeśli wydruk testowy powiedzie się, przejdź do rozdziału [Drukowanie](#) w tym przewodniku. Jeśli operacja druku nie powiedzie się, patrz rozdział [Rozwiązywanie problemów](#).

Drukarka bezprzewodowa

Wykonaj kroki poniżej, aby zainstalować sterowniki systemu Windows do druku bezprzewodowego.

1. Upewnij się, że drukarka jest podłączona do komputera za pomocą kabla USB i włączona.
2. Włóż do napędu CD-ROM płytę dostarczoną z urządzeniem. Płyta CD-ROM powinna się uruchomić automatycznie i powinno zostać wyświetlone okno instalacji.

Jeżeli okno instalacji nie pojawi się, kliknij przycisk **Start**, a następnie polecenie **Uruchom**.

Wprowadź ciąg **X:\Setup.exe**, zastępując znak "X" literą odpowiadającą napędowi CD-ROM, a następnie kliknij przycisk **OK**.

W systemie Windows Vista, kliknij kolejno **Start > Wszystkie programy > Akcesoria > Uruchom** i wpisz **X:\Setup.exe**. Jeśli w systemie Windows Vista zostanie wyświetlone okno Autoodtwarzanie, kliknij pozycję **Uruchom Setup.exe** w polu **Zainstaluj lub uruchom program**, a następnie kliknij przycisk **Kontynuuj** w oknie Kontrola konta użytkownika.

3. Kliknij polecenie **Zainstaluj oprogramowanie**. Zostanie wyświetlone okno Wybieranie typu połączenia drukarki.
4. Wybierz opcję **Wireless network connection** (Bezprzewodowe połączenie sieciowe).
5. Po wyświetleniu pytania, czy instalujesz drukarkę po raz pierwszy, wybierz opcję **Yes, I will set up my printer's wireless network** (Tak, skonfiguruję sieć bezprzewodową drukarki) i kliknij przycisk **Next** (Dalej).
6. Wybierz drukarkę bezprzewodową z listy i kliknij przycisk **Next** (Dalej).
7. Wpisz lub potwierdź ciąg znaków **Network Key** (Klucz sieciowy).
8. Kliknij przycisk **Next** (Dalej). Zostanie wyświetlone okno Select Software to Install (Wybieranie oprogramowania do zainstalowania).
9. Po ukończeniu instalacji wybierz opcję **Print a test page** (Drukuj stronę testową) i wybierz przycisk **Finish** (Ukończ).

Jeżeli drukarka jest podłączona do komputera, zostanie wydrukowana strona testowa. Jeśli wydruk testowy powiedzie się, przejdź do rozdziału [Drukowanie](#) w tym przewodniku. Jeśli operacja druku nie powiedzie się, patrz rozdział [Rozwiązywanie problemów](#) w tym przewodniku.

Konfigurator bezprzewodowy

Podczas instalowania drukarki Phaser 3020BI możesz skorzystać z programu **Xerox Easy Wireless Setup**, który został automatycznie zainstalowany wraz ze sterownikiem drukarki w celu konfiguracji ustawień łączności bezprzewodowej.

Aby uruchomić program:

1. Wybierz **Start > Programy** lub **Wszystkie programy > Drukarki Xerox > Xerox Phaser 3020 > Xerox Easy Wireless Setup**.
2. Podłącz drukarkę do komputera za pomocą kabla USB.
Uwaga: Podczas instalacji drukarka musi zostać na chwilę podłączona za pomocą kabla USB.
3. Naciśnij przycisk **Dalej**.
4. Po podłączeniu urządzenia do komputera za pomocą kabla USB, program wyszuka dane WLAN.
5. Po zakończeniu wyszukiwania wyświetlone zostanie okno Select Wireless Network (Wybierz sieć bezprzewodową). Wybierz sieć z listy.
6. Kliknij przycisk **Advanced Setting** (Ustawienia zaawansowane), aby skonfigurować ustawienia sieci bezprzewodowej.
7. Kliknij przycisk **Dalej**. Zostanie wyświetlone okno Wireless Network Security screen (Zabezpieczenia sieci bezprzewodowej).
8. Wypełnij pole **Network Password** (Hasło sieciowe) i kliknij przycisk **Next** (Dalej).
9. Kliknij przycisk **Finish** (Zakończ) po ukończeniu instalacji.

Konfigurowanie funkcji Wi-Fi Direct™ za pomocą oprogramowania CentreWare Internet Services

Funkcja Wi-Fi Direct™ umożliwia włączenie bezprzewodowej łączności urządzeń bezprzewodowych, takich jak komputery przenośne, telefony komórkowe i komputery stacjonarne, bez konieczności stosowania routera bezprzewodowego, punktu dostępu albo punktu aktywnego Wi-Fi.

1. Na komputerze otwórz przeglądarkę internetową i wpisz adres IP urządzenia na pasku adresu.
2. Naciśnij klawisz **Enter**.
3. Wybierz **Właściwości**.
4. Po wyświetleniu monitu wypełnij pola Administrator User Name (Nazwa użytkownika administratora), podając **admin**), a także Password (Hasło), wpisując **1111**, następnie wybierz przycisk **Login** (Zaloguj).. Wybierz przycisk **Properties** (Właściwości).
5. W łączu **Network Settings** (Ustawienia sieciowe) wybierz łącze **Wi-Fi**. Następnie wybierz łącze **Wi-Fi Direct™** poniżej.
6. Wybierz wartość **On** (Wł.) opcji **Wi-Fi Direct™**.

7. Wypełnij poniższe pola:
 - Nazwa drukarki
 - Adres IP
 - Aktywuj lub dezaktywuj właściciela grupy
 - Klucz sieciowy
8. Wybierz przycisk **Apply** (Zastosuj), a następnie kliknij przycisk **OK**.

Deinstalacja sterownika w systemie Windows

Wykonaj poniższe kroki, aby odinstalować sterownik.

1. Upewnij się, że urządzenie jest podłączone do komputera i włączone.
2. Z menu **Start** wybierz pozycję **Programy** lub **Wszystkie programy** > **Drukarki Xerox** > **Odinstaluj oprogramowanie drukarki Xerox**. Zostanie wyświetlone okno Uninstall Xerox Printer Software (Deinstalacja oprogramowania drukarki Xerox).
3. Kliknij przycisk **Next** (Dalej). Zostanie wyświetlone okno Select Software (Wybieranie oprogramowania).
4. Wybierz składniki, które chcesz usunąć, a następnie wybierz przycisk **Next** (Dalej) i **Yes** (Tak), aby potwierdzić.
5. Gdy komputer poprosi o potwierdzenie wyboru, wybierz przycisk **Yes** (Tak). Zostanie wyświetlone okno Uninstallation (Deinstalacja).
6. Po usunięciu oprogramowania wybierz przycisk **Finish** (Zakończ).

Jeśli chcesz ponownie zainstalować sterownik zamiast obecnie zainstalowanego sterownika za pomocą płyty Software and Documentation CD (Płyta CD z oprogramowaniem i dokumentacją), włóż płytę CD. Zostanie wyświetlone okno z komunikatem **Overwriting confirmation** (Potwierdzenie nadpisania). Potwierdź czynność, aby przejść do następnego kroku. Następne kroki są takie same jak w przypadku pierwszej instalacji.

Sterowniki komputera Macintosh

Płyta Software and Documentation CD (Płyta CD z oprogramowaniem i dokumentacją) dostarczona wraz z urządzeniem zawiera pliki sterownika, które umożliwiają użycie sterownika CUPS lub sterownika PostScript (dostępne tylko, gdy urządzenie obsługuje sterownik PostScript) w celu drukowania z poziomu komputera Macintosh.

Dostarczony jest również sterownik TWAIN do skanowania za pomocą komputera Macintosh.

Lista kontrolna

Przed rozpoczęciem upewnij się, że urządzenie jest podłączone do komputera i włączone.

Procedura

Te kroki należy wykonać w systemie Macintosh w wersji 10.8.5. Instrukcje mogą się różnić w zależności od wersji systemu operacyjnego.

1. Włóż dostarczoną płytę Software and Documentation CD (Płyta CD z oprogramowaniem i dokumentacją) do stacji CD-ROM.
2. Wybierz ikonę **CD-ROM** widoczną na pulpicie komputera Macintosh.
3. Wybierz folder **MAC_Installer**.
4. Wybierz ikonę **Installer** (Instalator).
5. Zostanie wyświetlone okno **Install** (Instalacja). Wybierz opcję **Continue** (Kontynuuj).
6. Wybierz opcję **Install** (Instaluj).
Opcja **Standard Install** (Instalacja standardowa) jest domyślna i zalecana w przypadku większości użytkowników. Powoduje zainstalowanie wszystkich składników niezbędnych do obsługi urządzenia.
W przypadku wybrania opcji **Customize** (Dostosuj) można wybrać składniki do zainstalowania.
7. Podaj hasło i wybierz polecenie **Install Software** (Zainstaluj oprogramowanie).
8. Wybierz, jak drukarka będzie połączona z komputerem. Dostępne opcje:
 - USB Connected Printer (Drukarka połączona przez port USB)
 - Configuration of Wireless Network (Konfiguracja sieci bezprzewodowej)
9. Wybierz opcję **Continue** (Kontynuuj).
10. Wybierz opcję **Add Printer** (Dodaj drukarkę) i kliknij przycisk **Continue** (Kontynuuj), a następnie postępuj zgodnie z instrukcjami kreatora instalacji.
11. Wybierz opcje, które chcesz dodać, takie jak faks.
12. Jeśli to konieczne, wybierz opcję **Add Easy Printer Manager to Dock** (Dodaj program Easy Printer Manager do doku).
13. Po ukończeniu instalacji wybierz przycisk **Close** (Zamknij).
14. Wybierz opcje **Applications** (Aplikacje) > **System Preferences** (Preferencje systemowe) > **Print & Scan** (Drukowanie i skanowanie).
15. Wybierz znak **+** na liście Printer (Drukarka) i wybierz drukarkę lub wpisz adres IP drukarki.
16. Wybierz przycisk **Add** (Dodaj).

Odeinstalowywanie sterownika na komputerze Macintosh

Jeśli sterownik drukarki nie działa prawidłowo, odeinstaluj sterownik i zainstaluj go ponownie. Aby odeinstalować sterownik komputera Macintosh, wykonaj następujące czynności.

1. Upewnij się, że urządzenie jest podłączone do komputera i włączone.
2. Kliknij folder **Applications** (Aplikacje).
3. Kliknij folder **Xerox**.
4. Kliknij przycisk **Printer Software Uninstaller** (Deinstalator oprogramowania drukarki).
5. Wybierz programy, które chcesz odeinstalować, a następnie kliknij przycisk **Uninstall** (Odeinstaluj).
6. Wprowadź hasło.
7. Wybierz przycisk **Close** (Zamknij).

Sterowniki systemu Linux

Aby zainstalować oprogramowanie sterownika, należy pobrać pakiet oprogramowania do systemu Linux z witryny internetowej firmy Xerox.

Procedura instalacji zunifikowanego sterownika systemu Linux

1. Upewnij się, że urządzenie jest podłączone do komputera i włączone.
W celu zainstalowania oprogramowania urządzenia należy zalogować się jako superużytkownik (root). Jeśli nie jesteś superużytkownikiem, skontaktuj się z administratorem systemu.
2. Gdy zostanie wyświetlone okno **Administrator Login** (Logowanie administratora) wpisz **root** w polu **Login** (Zaloguj) i wypełnij pole **System password** (Hasło systemu).
3. Z witryny internetowej firmy Xerox pobierz na komputer pakiet **Unified Linux Driver**.
4. Wybierz pakiet sterownika **Unified Linux Driver** i wyodrębnij go.
5. Wybierz polecenia **cdroot > autorun**.
6. Gdy zostanie wyświetlony ekran **Welcome** (Zapraszamy), wybierz przycisk **Next** (Dalej).
7. Po ukończeniu instalacji wybierz opcję **Finish** (Zakończ).

Dla wygody użytkownika program instalacyjny dodaje ikonę pulpitu Unified Driver Configuration (Konfiguracja sterownika Unified Driver) oraz grupę Unified Driver do menu systemu. W razie problemów należy zajrzeć do pomocy ekranowej dostępnej w menu systemu lub w pakiecie sterownika, takim jak **Unified Driver Configurator** czy **Image Manager**.

Lokalne udostępnianie urządzenia

Jeśli komputer hosta jest połączony bezpośrednio z urządzeniem za pomocą kabla USB i jest również połączony ze środowiskiem sieci lokalnej, komputer kliencki podłączony do sieci lokalnej może używać udostępnionego urządzenia do drukowania za pośrednictwem komputera hosta.

Wykonaj czynności podane poniżej, aby skonfigurować komputer do lokalnego udostępniania urządzenia.

Windows

Konfiguracja komputera hosta

1. Zainstaluj sterownik drukarki. Patrz [Instalowanie sterowników w systemie Windows](#).
2. W zależności od systemu operacyjnego przejdź do opcji **Printers** (Drukarki), **Printers and Faxes** (Drukarki i faksy) lub **Devices and Printers** (Urządzenia i drukarki) z menu **Start** systemu Windows lub za pomocą Panelu sterowania:
3. Wybierz ikonę drukarki i wybierz opcję **Printer Properties** (Właściwości drukarki).
Uwaga Jeśli element **Printer properties** (Właściwości drukarki) jest opatrzony znakiem?, można wybrać inne sterowniki drukarki podłączone do wybranej drukarki.
4. Wybierz kartę **Sharing** (Udostępnianie).
5. Zaznacz pole wyboru **Change Sharing Options** (Zmień opcje udostępniania).
6. Zaznacz pole wyboru **Share this printer** (Udostępnij tę drukarkę).
7. Podaj szczegóły w polu **Share Name** (Nazwa udziału).
8. Wybierz opcję **OK** lub **Next** (Dalej).

Konfiguracja komputera klienckiego

1. Zainstaluj sterownik drukarki. Patrz [Instalowanie sterowników w systemie Windows](#).
2. Z menu **Start** systemu Windows wybierz pozycje **All Programs** (Wszystkie programy) > **Accessories** (Akcesoria) > **Windows Explorer**.
3. Wypełnij pole **IP address** (Adres IP) komputera hosta i naciśnij klawisz **Enter**.
4. Jeśli komputer hosta wymaga nazwy użytkownika i hasła, wprowadź szczegóły w polu **User ID** (Identyfikator użytkownika) i **password** (hasło) konta komputera hosta.
5. Wybierz ikonę drukarki, którą chcesz udostępnić, a następnie wybierz przycisk **Connect** (Połącz). Jeśli zostanie wyświetlony komunikat Setup complete (Instalacja ukończona), wybierz przycisk **OK**.
6. Otwórz plik, który chcesz wydrukować i rozpocznij drukowanie.

Macintosh

Poniższe kroki dotyczą systemu Macintosh OS X 10.8.5. W przypadku innych wersji systemu operacyjnego zajrzyj do Pomocy komputera Macintosh.

Konfiguracja komputera hosta

1. Zainstaluj sterownik drukarki. Patrz rozdział [Instalowanie sterownika komputera Macintosh](#).
2. Otwórz folder **Applications** (Aplikacje) wybierz opcję **System Preferences** (Preferencje systemowe) i wybierz opcję **Print & Fax** (Drukuj i faksuj) lub **Print & Scan** (Drukuj i skanuj).
3. Wybierz drukarkę do udostępnienia z listy Printers (Drukarki).
4. Wybierz opcję **Share this printer** (Udostępnij tę drukarkę).

Konfiguracja komputera klienckiego

1. Zainstaluj sterownik drukarki. Patrz rozdział [Instalowanie sterownika komputera Macintosh](#).
2. Otwórz folder **Applications** (Aplikacje) wybierz opcję **System Preferences** (Preferencje systemowe) i wybierz opcję **Print & Fax** (Drukuj i faksuj) lub **Print & Scan** (Drukuj i skanuj).
3. Wybierz przycisk **Add** (Dodaj) lub symbol **+**.
Zostanie wyświetlone okno z nazwą udostępnionej drukarki.
4. Wybierz urządzenie i wybierz opcję **Add** (Dodaj).

Drukowanie w systemie Windows

Drukowanie w trybie LPR

Instalowanie sterownika drukarki

1. Z menu **Start** systemu Windows przejdź do opcji **Urządzenia i drukarki** lub **Ustawienia drukarki**.
2. Wybierz opcję **Dodaj drukarkę**.
3. Wybierz opcję **Drukarka lokalna**.
W zależności od systemu operacyjnego, jeśli jest już wybrana opcja **Automatycznie wykryj i zainstaluj moją drukarkę typu Plug and Play**, usuń jej zaznaczenie.
4. Wybierz drukarkę lokalną i kliknij przycisk **Dalej**.
5. Wybierz opcję **Utwórz nowy port**.
6. Wybierz opcję **LPR** z menu rozwijanego **Typ portu**:
7. Wybierz przycisk **Next** (Dalej).
8. Wpisz adres IP drukarki w polu **IP Address** (Adres IP).
9. Wpisz nazwę drukarki.
10. Wybierz przycisk **OK**.
11. Zostanie wyświetlony monit dotyczący sterownika drukarki. Wybierz opcję **Z dysku**.
12. Wybierz przycisk **Przełóżaj**.
13. Wybierz odpowiedni plik sterownika druku z rozszerzeniem **.inf**.
14. Wybierz przycisk **Otwórz**.
15. Wybierz przycisk **OK**.
16. Wybierz model drukarki z listy.
17. Wybierz przycisk **Next** (Dalej).
18. Zostanie wyświetlony ekran **Nazwa drukarki**.
19. Podaj szczegóły w polu **Nazwa drukarki**.
20. Wybierz przycisk **Dalej**. Zostanie wyświetlony ekran **Udostępnianie drukarki**.
21. Wybierz opcję **Nie udostępniaj** lub **Udostępnij** i wpisz nazwę, lokalizację i opcjonalnie komentarz.
22. Wybierz przycisk **Dalej**.
23. Możesz też wybrać opcję **Ustaw jako drukarka domyślna**.
24. Wybierz opcję **Drukuj stronę testową**, aby wydrukować stronę testową.
25. Wybierz przycisk **Zakończ**. Sterownik drukarki zostaje zainstalowany.
26. Sprawdź, czy urządzenie wydrukowało stronę testową.

Port IPP (Internet Printing Protocol)

Protokół IPP (Internet Printing Protocol) definiuje standardy drukowania oraz zarządzania zadaniami druku, rozmiarem nośnika, rozdzielczością itp. Protokół IPP może być używany lokalnie lub przez Internet, a także obsługuje kontrolę dostępu, uwierzytelnianie i szyfrowanie, dzięki czemu to rozwiązanie ma większe możliwości i jest bardziej bezpieczne niż starsze rozwiązania.

Uwaga Drukowanie za pomocą protokołu jest domyślnie włączone.

Jak włączyć port IPP

1. Na komputerze otwórz przeglądarkę internetową i wpisz adres IP urządzenia na pasku adresu.
2. Wybierz opcję **Właściwości**.
3. Po wyświetleniu monitu wypełnij pola Administrator User Name (Nazwa użytkownika administratora), podając **admin**, a także Password (Hasło), wpisując **1111**, następnie wybierz przycisk **Login** (Zaloguj). Wybierz przycisk **Properties** (Właściwości).
4. W polu **Network Settings** (Ustawienia sieciowe) wybierz pozycję **Raw TCP/IP, LPR, IPP** (Drukowanie bezpośrednie za pomocą protokołu TCP/IP, tryb LPR, protokół IPP) z drzewa katalogów.
5. W obszarze **Internet Printing Protocol (IPP)** (Protokół IPP):
 - a. Jako wartość opcji **IPP Protocol** (Protokół IPP) wybierz z menu rozwijanego pozycję **Enable** (Włącz). Pole **Printer URI** (Adres URI) wyświetla adres IP urządzenia w formacie http:// oraz w formacie ipp://. Podaj wymaganą nazwę drukarki w obszarze **Printer Name** (Nazwa drukarki).
 - b. Wybierz przycisk **Advanced** (Zaawansowane). Wpisz wymagane informacje w polu **IPP Attribute** (Atrybut IPP).

Instalowanie sterownika drukarki

1. Postępuj według poniższych kroków dotyczących systemu operacyjnego, jaki jest zainstalowany na komputerze:

Windows 2003

Na stacji roboczej:

- a. Wybierz ikonę **My Network Places** (Moje miejsca sieciowe).
- b. Wybierz **Właściwości**.

Windows 7

Na stacji roboczej:

- a. Wybierz **Panel sterowania**.
- b. Wybierz opcję **Sieć i Internet**.
- c. Wybierz opcję **Centrum sieci i udostępniania**.
- d. Wybierz pozycję **Zmień ustawienia karty sieciowej**.

Windows 2008

Na stacji roboczej:

- a. Wybierz przycisk **Start**, wybierz pozycję **Panel sterowania**.
- b. Wybierz pozycję **Drukarki**.
- c. Wybierz pozycję **Plik**, wybierz pozycję **Uruchom jako administrator**. Przejdź do kroku 6.

2. Wybierz ikonę **Połączenie lokalne**.
3. Wybierz **Właściwości**.
4. Upewnij się, że protokół TCP/IP został załadowany, a pole wyboru jest zaznaczone. Wybierz przycisk **OK**.
5. W zależności od systemu wykonaj poniższe czynności:
 - Windows 2003 – wybierz pozycję **Ustawienia**, następnie **Drukarki**.
 - Windows Vista – wybierz pozycję **Dodaj drukarkę lokalną**.
 - Windows 7 – wybierz przycisk **Start**, wybierz pozycję **Panel sterowania**, wybierz pozycję **Sprzęt i dźwięk**, następnie **Urządzenia i drukarki**.
6. Z kolumny po lewej wybierz pozycję **Dodaj drukarkę**.
W przypadku systemu Windows 7 wybierz pozycję **Dodaj drukarkę sieciową, bezprzewodową lub Bluetooth**.
7. Zostanie wyświetlone okno **Kreator dodawania drukarki**. Wybierz przycisk **Dalej**.
8. Wybierz pozycję **Drukarki, której szukam nie ma na liście**
9. Wybierz drukarkę udostępnianą na podstawie jej nazwy.
10. W polu URL wpisz HTTP://, a następnie w pełni kwalifikowaną nazwę domeny lub adres IP. Jako nazwę drukarki można użyć zawartości pola Host Name (Nazwa hosta) lub SMB Host Name (Nazwa hosta SMB) z raportu konfiguracji, w zależności od metody rozpoznawania nazw w sieci (WINS lub DNS).
11. Wybierz przycisk **Dalej**.
12. Wybierz przycisk **Z dysku** i przejdź do lokalizacji sterownika drukarki, a następnie wybierz przycisk **OK**.
13. Wybierz **model drukarki** i wybierz przycisk **OK**.
14. Wybierz przycisk **Tak**, jeśli chcesz uczynić tę drukarkę domyślną.
15. Naciśnij przycisk **Dalej**.
16. Wybierz przycisk **Zakończ**.

Drukowanie bezpośrednio za pomocą protokołu TCP/IP (port 9100)

Drukowanie bezpośrednio za pomocą protokołu TCP/IP przypomina drukowanie w trybie LPR. W trybie tym, określanym jako połączenie bezpośrednio TCP/IP lub interfejs gniazdowy, informacje są przesyłane bezpośrednio do urządzenia, z pominięciem protokołu LPD (Line Printer Daemon). Zaletą tego trybu jest to, iż połączenie pozostaje otwarte do przesłania wielu plików do druku, a buforowanie nie jest konieczne, dlatego drukowanie przebiega szybciej i pewniej niż w metodzie LPD. Tryb drukowania bezpośredniego za pomocą protokołu TCP/IP jest obsługiwany przez system Windows i wiele aplikacji oraz innych systemów operacyjnych.

Uwaga Drukowanie bezpośrednio za pomocą protokołu TCP/IP jest domyślnie realizowane przez port 9100.

Jak skonfigurować port 9100

1. Na komputerze otwórz przeglądarkę internetową i wpisz adres IP urządzenia na pasku adresu.
2. Wybierz **Właściwości**.
3. Jeśli zostanie wyświetlony monit, wpisz **admin** w polu ID (Identyfikator) i **1111** w polu Password (Hasło), następnie wybierz przycisk **Login** (Zaloguj). Wybierz przycisk **Properties** (Właściwości).

4. W polu **Network Settings** (Ustawienia sieciowe) wybierz pozycję **Raw TCP/IP, LPR, IPP** (Drukowanie bezpośrednie za pomocą protokołu TCP/IP, tryb LPR, protokół IPP) z drzewa katalogów.
5. W obszarze **Raw TCP/IP Printing** (Drukowanie bezpośrednie za pomocą protokołu TCP/IP):
 - a. Wybierz opcję **Enable** (Włącz).
 - b. W polu **Port Number** (Numer portu) wpisz numer portu (1–65535).
6. Wybierz przycisk **Apply** (Zastosuj), aby zapisać zmiany, lub **Undo** (Cofnij), aby przywrócić poprzednie wartości ustawień.

Uwaga Ustawienia zostaną zastosowane dopiero po ponownym uruchomieniu urządzenia.

Instalowanie sterownika drukarki

Patrz rozdział [Sterowniki systemu Windows](#).

Konfigurowanie sterownika drukarki w systemie Windows

Ręczne konfigurowanie sterownika drukarki

Aby skonfigurować sterownik drukarki bez używania komunikacji dwukierunkowej:

Wykonaj opisane poniżej czynności:

1. Wybierz menu **Start** systemu Windows.
2. W zależności od używanego systemu operacyjnego przejdź do ustawienia **Drukarki** lub **Urządzenia i drukarki**.
3. Wybierz **ikonę drukarki**, a następnie wybierz pozycję **Preferencje drukowania**.
4. Na kartach zmień domyślne ustawienia drukarki w zależności od potrzeb.
5. Kliknij przycisk **Apply** (Zastosuj).
6. Wybierz **OK**.

Obsługa komunikacji dwukierunkowej

Postępuj według poniższych kroków dotyczących systemu operacyjnego, jaki jest zainstalowany na komputerze:

1. Wybierz menu **Start** systemu Windows.
2. W zależności od używanego systemu operacyjnego przejdź do ustawienia **Drukarki** lub **Urządzenia i drukarki**.
3. Wybierz **ikonę drukarki**, a następnie wybierz pozycję **Właściwości drukarki**.
4. Wybierz kartę **Porty**.
5. Zaznacz pole wyboru **Włącz obsługę dwukierunkową**.

Funkcja komunikacji dwukierunkowej automatycznie aktualizuje sterownik drukarki zgodnie z zainstalowanym wyposażeniem opcjonalnym drukarki. Funkcja Preferencje drukowania sterownika przedstawia informacje o stanie drukarki, aktywnych zadaniach, ukończonych zadaniach i stanie papieru.
6. Wybierz przycisk **OK**.

AirPrint

AirPrint to funkcja oprogramowania, która umożliwia drukowanie bez sterownika za pomocą urządzeń przenośnych z systemem Apple iOS oraz z urządzeń opartych na systemie Macintosh OS. Drukarki obsługujące funkcję AirPrint umożliwiają drukowanie bezpośrednio z komputera Macintosh lub urządzenia iPhone, iPad oraz iPod.

Uwagi:

- Nie wszystkie programy obsługują funkcję AirPrint.
 - Urządzenia bezprzewodowe muszą dołączyć do sieci bezprzewodowej, w której znajduje się drukarka.
 - Aby funkcja AirPrint działała, musi być włączony protokół IPP i Bonjour (mDNS).
 - Urządzenie przesyłające pracę AirPrint musi się znajdować w tej samej podsieci co drukarka. Aby umożliwić urządzeniom drukowanie z różnych podsieci, należy skonfigurować sieć tak, aby przekazywała ruch multimesji DNS między podsieciami.
 - Drukarki z funkcją AirPrint obsługują urządzenia iPad (wszystkie modele), iPhone (model 3GS i nowsze) oraz iPod touch (trzecia generacja i nowsze) działające pod kontrolą systemu iOS.
 - Urządzenie z systemem Macintosh OS musi zawierać system Macintosh OS w wersji 10.7 lub nowszej.
1. Otwórz przeglądarkę internetową, wpisz adres IP drukarki, następnie naciśnij klawisz **Enter** lub **Return**.
 2. Kliknij pozycję **Login** (Zaloguj) i wypełnij pole **ID** (Identyfikator), wpisując "admin", oraz pole **Password** (Hasło), wpisując "1111".
 3. Kliknij pozycję **Properties** (Właściwości) > **Network Settings** (Ustawienia sieciowe) > **AirPrint**.
 4. Aby włączyć funkcję AirPrint, kliknij przycisk **Enable** (Włącz).

Uwaga: Funkcja AirPrint jest domyślnie włączona, gdy włączona jest zarówno opcja IPP, jak i Bonjour (mDNS). Włącz te ustawienia, wybierając opcje **Properties** (Właściwości) > **Network Settings** (Ustawienia sieciowe) > **Raw TCP/IP, LPR, IPP** (Drukowanie bezpośrednio za pomocą protokołu TCP/IP, tryb LPR, protokół IPP) oraz **Properties** (Właściwości) > **Network Settings** (Ustawienia sieciowe) > **mDNS**.

5. Aby zmienić nazwę drukarki, w polu **Friendly Name** (Przyjazna nazwa) wpisz nową nazwę.
6. Aby podać lokalizację drukarki, w polu **Location** (Lokalizacja) wpisz lokalizację drukarki.
7. Aby podać fizyczną lokalizację drukarki, w polu Geographical Location (Lokalizacja geograficzna) wpisz koordynaty **Latitude** (Szerokość geograficzna) oraz **Longitude** (Długość geograficzna) w formie dziesiętnej. Na przykład, podaj koordynaty lokalizacje takie jak +170,1234567 i +70,1234567.
8. Kliknij przycisk **Apply** (Zastosuj).
9. Aby nowe ustawienia zostały zastosowane uruchom drukarkę ponownie.

Google Cloud Print

Google Cloud Print to usługa umożliwiająca drukowanie z poziomu smartfona, tabletu lub dowolnego innego urządzenia podłączonego do sieci Web. Aby skorzystać z usługi Google Cloud Print, wystarczy zarejestrować konto Google w drukarce. Można wydrukować dokument lub wiadomość e-mail za pomocą systemu operacyjnego Chrome, przeglądarki Chrome lub aplikacji Gmail™/ Google Docs™ na urządzeniu mobilnym, nie ma więc konieczności instalowania na urządzeniu mobilnym sterownika drukarki. Dalsze informacje o usłudze Google Cloud Print można znaleźć w witrynie internetowej Google pod adresem <http://www.google.com/cloudprint/learn/> lub <http://support.google.com/cloudprint>.

Uwagi:

- Drukarka powinna być włączona i podłączona do sieci przewodowej lub bezprzewodowej z dostępem do Internetu.
 - W zależności od konfiguracji zabezpieczeń, zapora może nie obsługiwać usługi Google Cloud Print.
 - Skonfiguruj konto e-mail Google.
 - Skonfiguruj drukarkę do obsługi protokołu IPv4.
 - W razie potrzeby skonfiguruj ustawienia serwera proxy.
1. Otwórz przeglądarkę internetową, wpisz adres IP drukarki, następnie naciśnij klawisz **Enter** lub **Return**.
 2. Kliknij pozycję **Login** (Zaloguj) i wypełnij pole **ID** (Identyfikator), wpisując "admin", oraz pole **Password** (Hasło), wpisując "1111".
 3. Kliknij pozycje **Properties** (Właściwości) > **Network Settings** (Ustawienia sieciowe) > **Google Cloud Print**.
 4. Aby zmienić nazwę drukarki, w polu **Printer Name** (Nazwa drukarki) wpisz nową nazwę.
 5. Jeśli chcesz włączyć serwer proxy, wybierz opcję **Proxy Setting** (Konfiguracja proxy) i podaj odpowiednie informacje.
 6. Wybierz opcję **Test Connection** (Połączenie testowe), aby sprawdzić, czy połączenie z drukarką jest prawidłowe.
 7. Kliknij opcję **Register** (Zarejestruj), aby zarejestrować urządzenie w usłudze Google Cloud Print.

Uwaga: Jeśli łącze **Claim Url** (Przejmij adres URL) nie jest wyświetlane po kliknięciu przycisku **Register** (Zarejestruj), odśwież stronę oprogramowania CentreWare Internet Services i kliknij przycisk **Register** (Zarejestruj).

8. Kliknij wyświetlone łącze **Claim Url** (Przejmij adres URL). Spowoduje to przejście do witryny internetowej druku w chmurze firmy Google w celu ukończenia rejestracji.
9. Kliknij przycisk **Finish printer registration** (Zakończ rejestrację drukarki).
10. Drukarka jest zarejestrowana w usłudze Google Cloud Print. Kliknij przycisk **Manage your printer** (Zarządzaj drukarką). Na liście zostaną wyświetlone drukarki obsługujące usługę Google Cloud Print.

Papier i nośniki

3

Ten rozdział zawiera informacje dotyczące różnych typów i formatów papieru, które mogą być stosowane z urządzeniem. Zapoznasz się również z dostępnymi tacami papieru oraz z typami i formatami papieru, które są obsługiwane przez każdą tacę.

Ten rozdział zawiera:

- Umieszczanie papieru
- Ustawianie rozmiaru i typu papieru
- Specyfikacje nośników
- Miejsca odbioru wydruków

Umieszczanie papieru

Taca 1 stanowi wyposażenie standardowe urządzenia.

Tace umożliwiają zastosowanie różnych formatów i typów nośników. Aby uzyskać więcej informacji na temat specyfikacji nośników, patrz rozdział [Specyfikacje nośników](#).

Przygotowanie papieru do ładowania

Przed załadowaniem papieru do tacy należy wygiąć lub przekartkować krawędzie ryzy papieru. Procedura ta umożliwia rozdzielanie poszczególnych kartek i w ten sposób eliminuje występowanie zacięć papieru.

Uwaga: Aby uniknąć niepotrzebnych zacięć papieru i problemów z jego zasilaniem, nie należy wyjmować papieru z opakowania aż do momentu, gdy będzie on ładowany do tacy.

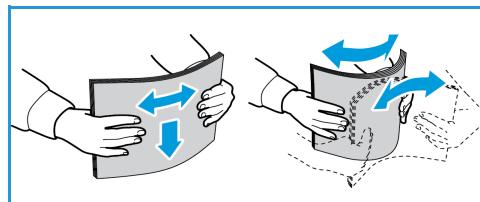

Używanie tacy 1

Taca 1 znajduje się z przodu urządzenia. Można ją zamknąć, gdy nie jest używana - wtedy urządzenie będzie bardziej kompaktowe. Można użyć tej tacy, by drukować na standardowych nośnikach, a także foliach, etykietach, kopertach czy pocztówkach.

Użyj trybu ręcznego w przypadku wszystkich nośników specjalnych.

Dopuszczalnym nośnikiem jest zwykły papier o rozmiarze od 3,0 x 5,0 cali do 8,5 x 14 cali Legal (76 mm x 127 mm do 216 mm x 356 mm) i gramaturze od 16 lb do 43 lb (60 g/m do 163 g/m).

Ładowanie nośników do tacy 1

1. Opuść tacę 1 znajdującą się na przedzie urządzenia.
2. Przygotuj stos papieru do załadowania — rozprostuj lub rozdziel arkusze papieru. Wyrównaj krawędzie na płaskiej powierzchni. Wyprostuj pocztówki, koperty lub etykiety i dopiero wtedy umieść je w tacy.

Uwaga: W trybie automatycznym taca mieści maksymalnie 150 arkuszy papieru dokumentowego o gramaturze 20 lb (80 g/m), 1 arkusz folii lub 1 kopertę. W trybie podajnika ręcznego wybranym na karcie Papier w sterowniku drukarki taca mieści 1 arkusz wszystkich typów nośnika. Tryb podajnika ręcznego należy stosować w przypadku nośników specjalnych.

3. Załaduj wydrukowany arkusz między prowadnice szerokości zadrukowaną stroną w dół.

Uwaga: Trzymaj folię za krawędź i unikaj dotykania strony do zadrukowania.

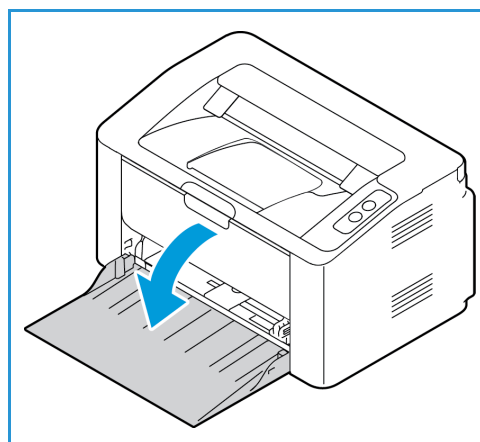

4. Dopasuj prowadnicę papieru do szerokości nośnika. Przesuń prowadnicę do środka tacy. Ściśnij, by zwolnić prowadnicę, a następnie przesuń ją do zewnętrznej krawędzi tacy. Sprawdź, czy nie zostało załadowane zbyt dużo papieru.
5. Po załadowaniu papieru do tacy w sterowniku drukarki wybierz kartę **Papier** w celu określenia odpowiedniego rozmiaru i typu papieru. Brak potwierdzenia informacji o papierze może spowodować opóźnienia w drukowaniu.

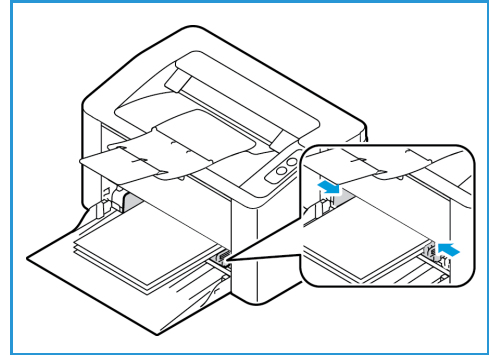

Tryb kopert

1. Wyprostuj zawinięcia kopert przed załadowaniem ich do tacy.

Uwagi:

- Można załadować jedną kopertę. W przypadku drukowania kopert i innych nośników specjalnych należy na karcie **Papier** w sterowniku drukarki wybrać opcję **Podajnik ręczny**.
 - Aby uzyskać więcej informacji na temat specyfikacji nośników, patrz rozdział [Specyfikacje nośników](#).
2. Załaduj kopertę krótszą krawędzią do przodu, z klapką skierowanymi w dół, tak jak to widoczne na ilustracji.
 3. Dopasuj prowadnicę papieru do szerokości stosu nośnika.
 4. Po załadowaniu nośnika w sterowniku drukarki wybierz kartę **Papier** i określ odpowiedni rozmiar i typ papieru. Jako źródło należy wybrać Podajnik ręczny. Brak potwierdzenia informacji o papierze może spowodować opóźnienia w drukowaniu.

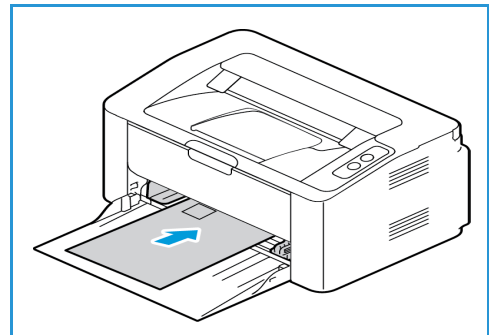

Ustawianie rozmiaru i typu papieru

Aby drukować z komputera, należy wybrać rozmiar i typ papieru w aplikacji, która jest używana na komputerze.

Alternatywnie, aby zmienić rozmiar i typ papieru na komputerze, wybierz opcje **Xerox Easy Printer Manager** >  (przełącz do trybu zaawansowanego) > **Device Settings (Ustawienia urządzenia)**.

Specyfikacje nośników

Wytyczne dotyczące nośników

Podczas wyboru lub ładowania papieru, kopert lub innych nośników, należy stosować się do poniższych wytycznych:

- Drukowanie na wilgotnym, pozawijanym, pogniecionym lub podartym papierze może spowodować zacięcia papieru i gorszą jakość druku.
- Stosuj wyłącznie papier dobrej jakości. Unikaj papieru ze znacznymi wytłoczeniami, teksturami lub perforacją.
- Przechowuj papier w oryginalnym opakowaniu, aż do momentu, gdy ma być załadowany. Przechowuj opakowania z papierem na paletach lub półkach, a nie na ziemi. Nie kładź ciężkich przedmiotów na papierze, niezależnie od tego, czy znajduje się on w opakowaniu czy luzem. Przechowuj papier z dala od wilgotnych miejsc oraz unikaj innych warunków, które mogą powodować jego odkształcanie lub zawijanie.
- Podczas przechowywania zaleca się stosowanie opakowań odpornych na działanie wilgoci (np. opakowania foliowe), które zapewnią ochronę przed brudem i wilgocią.
- Zawsze stosuj papier i inne nośniki, które są zgodne ze specyfikacjami.
- Używaj wyłącznie dobrze złożonych kopert z ostrymi krawędziami:
 - NIE używaj kopert ze spinaczami i zatraskami.
 - NIE używaj kopert z okienkami, powlekаныmi powierzchniami, samoprzylepnymi paskami lub innymi materiałami syntetycznymi.
 - NIE używaj kopert zniszczonych lub słabej jakości.
- Używaj wyłącznie nośników zalecanych do drukarek laserowych.
- Aby nie dopuścić do sklejanego się folii lub arkuszy z etykietami, wyjmij je z tacy wyjściowej od razu po wydrukowaniu.
- Umieść folie na płaskiej powierzchni po wyjęciu z urządzenia.
- Nie pozostawiaj specjalnych nośników w tacy na dłuższy czas. Na nośniku może nagromadzić się kurz lub zabrudzenia obniżające jakość wydruków.
- Aby uniknąć smug spowodowanych odciskami palców, folie i papier powlekany muszą być odpowiednio przenoszone.
- Aby uniknąć blaknięcia wydruku, nie wystawiaj folii na zbyt długie działanie światła słonecznego.
- Nieużywane nośniki przechowuj w temperaturze od 15°C do 30°C. Wilgotność względna powinna wynosić od 10 % do 70 %.
- Ładując papier, nie wkładaj papieru powyżej linii maksymalnej pojemności wskazanej za pomocą symbolu .
- Sprawdź, czy materiał klejący etykiet toleruje temperaturę utrwalania rzędu 200°C przez 0,1 sekundy.
- Sprawdź, czy pomiędzy etykietami nie ma nieosłoniętego materiału klejącego.



PRZESTROGA: Odslonięte obszary mogą powodować odklejanie się etykiet podczas drukowania, co może spowodować zacięcie papieru. Odslonięty klej może spowodować uszkodzenie elementów urządzenia.

- Nie wkładaj tego samego arkusza etykiet do urządzenia więcej niż jeden raz. Warstwa klejąca jest przystosowana tylko do pojedynczego przebiegu przez urządzenie.
- Nie używaj etykiet, które odklejają się od warstwy spodniej, są pozaginane, pogniecione, mają pęcherze powietrza lub są zniszczone w jakikolwiek inny sposób.

Typy nośników

Uwaga: Niektóre funkcje mogą być niedostępne, w zależności od modelu urządzenia. Sprawdź typ urządzenia w rozdziale [Wprowadzenie](#).

W poniższej tabeli przedstawiono typy nośników różnych formatów obsługiwane przez poszczególne tace w przypadku drukowania:

- A4 8,27 x 11,69 cala (210 x 297 mm)
- Letter 8,5 x 11,0 cali (216 x 279 mm)
- Legal 8,5 x 14,0 cali (216 x 355 mm)
- Oficio 8,5 x 13,5 cala (216 x 343 mm)
- Folio 8,5 x 13,0 cali (216 x 330 mm)

Klucz:

Obsługiwany Nieobsługiwane

Typy	Obsługiwane gramatury	Taca 1 Podawanie automatyczne	Taca 1 Podawanie ręczne
Zwykły	19 do 24 lb (70 do 90 g/m)	<input type="radio"/>	<input type="radio"/>
Gruby	24 do 28 lb (91 do 105 g/m)	<input type="radio"/>	<input type="radio"/>
Cienki	16 do 18 lb (60 do 70 g/m)	<input type="radio"/>	<input type="radio"/>
Bawełniany	20 do 24 lb (75 do 90 g/m)	<input checked="" type="radio"/>	<input type="radio"/>
Kolorowy	20 do 24 lb (75 do 90 g/m)	<input checked="" type="radio"/>	<input type="radio"/>
Zadrukowany	20 do 24 lb (75 do 90 g/m)	<input checked="" type="radio"/>	<input type="radio"/>
Makulaturowy	19 do 24 lb (70 do 90 g/m)	<input type="radio"/>	<input type="radio"/>
Folie (tylko A4 / Letter)	37 do 39 lb (138 do 146 g/m)	<input checked="" type="radio"/>	<input type="radio"/>
Etykiety	32 do 40 lb (120 do 150 g/m)	<input checked="" type="radio"/>	<input type="radio"/>
Karty	32 do 43 lb (121 do 163 g/m)	<input type="radio"/>	<input type="radio"/>
Dokumentowy	28 do 32 lb (105 do 120 g/m)	<input checked="" type="radio"/>	<input type="radio"/>
Archiwalny	28 do 32 lb (105 do 120 g/m), wybierz tę opcję, jeśli chcesz zachować wydruk na długi czas, np. jako materiał archiwalny	<input type="radio"/>	<input type="radio"/>

W poniższej tabeli przedstawiono typy nośników różnych formatów obsługiwane przez poszczególne tace w przypadku drukowania:

- JIS B5 7,17 x 10,12 cala (182 x 257 mm)
- ISO B5 6,93 x 9,84 cala (176 x 250 mm)
- Executive 7,25 x 10,50 cala (184,2 x 266,7 mm)
- A5 5,85 x 8,27 cala (148,5 x 210 mm)
- A6 4,13 x 5,85 cala (105 x 148,5 mm)
- Pocztówka 4 x 6 cala (101,6 x 152,4 mm)
- Koperty Monarch 3,88 x 7,5 cala (98,4 x 190,5 mm)
- Koperty DL 4,33 x 8,66 cala (110 x 220 mm)
- Koperty C5 6,38 x 9,02 cala (162,0 x 229 mm)
- Koperty C6 4,49 x 6,38 cala (114 x 162 mm)
- Koperty nr 10 4,12 x 9,5 cala (105 x 241 mm)

Klucz:

- Obsługiwany Nieobsługiwane

Typy	Obsługiwane gramatury	Taca 1 Podawanie automatyczne	Taca 1 Podawanie ręczne
Zwykły	19 do 24 lb (70 do 90 g/m)	<input type="radio"/>	<input type="radio"/>
Gruby	24 do 28 lb (91 do 105 g/m)	<input type="radio"/>	<input type="radio"/>
Cienki	16 do 18 lb (60 do 70 g/m)	<input type="radio"/>	<input type="radio"/>
Bawełniany	20 do 24 lb (75 do 90 g/m)	<input checked="" type="radio"/>	<input type="radio"/>
Kolorowy	20 do 24 lb (75 do 90 g/m)	<input checked="" type="radio"/>	<input type="radio"/>
Zadrukowany	20 do 24 lb (75 do 90 g/m)	<input checked="" type="radio"/>	<input type="radio"/>
Makulaturowy	19 do 24 lb (70 do 90 g/m)	<input type="radio"/>	<input type="radio"/>
Pocztówka	Karty od 32 do 43 lb (od 121 do 163 g/m)	<input checked="" type="radio"/>	<input type="radio"/>
Koperty	20 do 24 lb (75 do 90 g/m)	<input checked="" type="radio"/>	<input type="radio"/>

Miejsce odbioru wydruków

Taca wyjściowa

Urządzenie jest wyposażone w jedno miejsce odbioru wydruków:

- Taca wyjściowa (wydrukiem do dołu) mieszcząca 100 arkuszy papieru o gramaturze 20 lb (80 g/m), 10 folii lub 10 arkuszy etykiet.

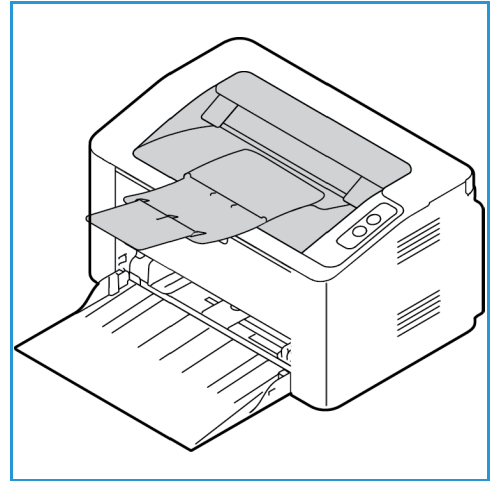

Korzystanie z tacy wyjściowej

Taca wyjściowa odbiera papier skierowany zadrukowaną stroną w dół, w kolejności w jakiej arkusze zostały wydrukowane.

Drukuj

4

Ten produkt zapewnia wysokiej jakości wydruki dokumentów elektronicznych. Dostęp do drukarki jest możliwy z poziomu komputera, po zainstalowaniu odpowiedniego sterownika drukarki. Sterowniki drukarki można znaleźć na płycie CD ze sterownikami lub pobrać najnowsze wersje ze strony internetowej firmy Xerox: www.xerox.com.

Ten rozdział zawiera:

- [Drukowanie w systemie Windows](#)
- [Xerox Easy Printer Manager \(EPM\)](#)
- [Drukowanie na komputerach Macintosh](#)
- [Drukowanie w systemie Linux](#)
- [Drukowanie w systemie Unix](#)

Drukowanie w systemie Windows

Poniżej została przedstawiona procedura drukowania oraz dostępne funkcje podczas drukowania w systemie Windows.





Uwagi:

- Niektóre funkcje mogą być niedostępne, w zależności od modelu i konfiguracji drukarki.
- Obrazy przedstawiają ogólne zarysy.

Procedura drukowania

Dokumenty można drukować z komputera za pomocą dostarczonych sterowników drukarki. Sterownik drukarki musi być zainstalowany na każdym komputerze, który używa tego urządzenia do drukowania.

Uwaga: Po wybraniu opcji w obszarze Właściwości drukowania lub Preferencje można zobaczyć

znak ostrzeżenia  lub . Symbol  oznacza, że można wybrać jedną z opcji, ale nie jest to zalecane, a symbol  oznacza, że nie można wybrać danej opcji z powodu ustawienia urządzenia lub środowiska.

1. W używanej aplikacji kliknij przycisk **Drukuj**.
2. W menu rozwijanym **Printer: Name** (Drukarka: Nazwa) wybierz odpowiednie urządzenie.
3. Wybierz **Właściwości** lub **Preferencje**, aby zmienić ustawienia drukarki na poszczególnych zakładkach. Aby uzyskać dodatkowe informacje, patrz:
 - [Karta Ulubione](#)
 - [Karta Główne](#)
 - [Karta Papier](#)
 - [Karta Grafika](#)
 - [Karta Zaawansowane](#)
 - [Karta Xerox](#)
4. Kliknij przycisk **OK**, aby potwierdzić swój wybór.
5. Kliknij przycisk **OK**, aby wydrukować dokument.

Karta Ulubione

Karta **Ulubione** zawiera listę domyślnych wartości ulubionych i wartości ulubionych generowanych przez użytkownika.

Opcja Ulubione, widoczna na każdej karcie z wyjątkiem karty Xerox, umożliwia zapisanie bieżących preferencji do użycia w przyszłości.

Aby zapisać element Ulubione, wykonaj poniższe czynności:

1. Zmień ustawienia według potrzeb na każdej karcie.
2. Kliknij przycisk **Zapisz**.
3. Wpisz nazwę i opis, a następnie wybierz odpowiednią ikonę.

4. Kliknij przycisk **OK**. Zapisanie wartości ulubionych powoduje zapisanie wszystkich ustawień sterownika.

Aby użyć zapisanego ustawienia, wybierz je na karcie Ulubione. Urządzenie jest teraz ustawione do drukowania zgodnie z wybranymi ustawieniami.

Aby usunąć zapisanego ustawienia, wybierz je na karcie Ulubione i kliknij przycisk **Usuń**.

Uwaga: Można usunąć wartości ulubione generowane przez użytkownika.

Karta Podgląd

Karta **Podgląd** w prawym panelu jest widoczna tylko na karcie Ulubione. Zawiera podsumowanie graficzne wybranych ustawień.

Karta Szczegóły

Karta **Szczegóły** w prawym panelu jest widoczna tylko na karcie Ulubione. Zawiera podsumowanie wybranych wartości ulubionych i informacje o niezgodnych opcjach.

Karta Papier

Karta **Papier** w prawym panelu jest widoczna na każdej karcie głównej z wyjątkiem kart Ulubione i Xerox. Zawiera podsumowanie graficzne wybranych ustawień.

Karta Urządzenie

Karta **Urządzenie** w prawym panelu jest widoczna na każdej karcie głównej z wyjątkiem kart Ulubione i Xerox. Zawiera podsumowanie ustawień urządzenia.

Stan Drukarki

Uwaga: Okno Stan drukarki i jego zawartość widoczna w przewodniku użytkownika może wyglądać inaczej w zależności od urządzenia lub używanego systemu operacyjnego.

Opcja **Stan drukarki**, która jest widoczna na każdej karcie, prezentuje stan urządzenia. Okno dialogowe Stan drukarki Xerox zawiera następujące opcje:

Poziom toneru

Można wyświetlić poziom toneru w poszczególnych kasetach. Urządzenie i liczba kaset toneru widoczne w oknie mogą się różnić w zależności od używanego urządzenia. Niektóre urządzenia nie są wyposażone w tę funkcję.

Opcja

Można skonfigurować ustawienia związane z alertem dotyczącym zadania drukowania.

Zamawianie materiałów eksploatacyjnych

Można zamówić kasety toneru przez Internet.

Podręcznik użytkownika

Ten przycisk otwiera przewodnik użytkownika, gdy wystąpi błąd. Można następnie otworzyć część przewodnika użytkownika poświęconą rozwiązywaniu problemów.

Karta Główne

Karta **Główne** umożliwia wybór trybu drukowania oraz udostępnia szereg funkcji służących do dostosowania wyglądu wydruku na kartce. Opcje te obejmują ustawienia orientacji, ustawienia jakości, ustawienia układu oraz ustawienia funkcji druku dwustronnego.

Uwaga: Niektóre funkcje mogą być niedostępne, w zależności od modelu i konfiguracji drukarki.

Orientacja

Ustawienia w części **Orientacja** umożliwiają wybór kierunku, w którym będą drukowane informacje na stronie.

- **Pionowo:** Druk wzdłuż szerokości strony, jak w liście.
- **Poziomo:** Druk wzdłuż długości boku strony, jak w arkuszu kalkulacyjnym.
- **Obróć o 180 stopni:** Umożliwia obracanie strony o 180 stopni.

Opcje układu

W części **Opcje układu** można wybrać różne konfiguracje układu wydruku. Można ustawić tu na przykład liczbę stron drukowanych na pojedynczym arkuszu. Aby wydrukować więcej niż jedną stronę na arkusz, strony zostaną zmniejszone i ułożone w kolejności wskazanej przez użytkownika.

- **Jedna strona na arkusz:** Opcji tej należy używać, jeżeli nie ma konieczności zmiany układu.
- **Wiele stron na arkusz:** Opcji tej należy używać do drukowania wielu stron na każdym arkuszu. Na jednym arkuszu można wydrukować maksymalnie 16 stron. Wybierz liczbę obrazów, które mają zostać umieszczone na każdym arkuszu, kolejność stron oraz ewentualnie obramowanie.
- **Drukowanie plakatu:** Opcja ta umożliwia podział jednostronicowego dokumentu na 4, 9 lub 16 segmentów. Każdy segment zostanie wydrukowany na pojedynczym arkuszu papieru, tak aby arkusze można było skleić ze sobą, tworząc jeden dokument w dużym formacie. Aby wydrukować dokument na 4 stronach, wybierz **Plakat 2x2**, na 9 stronach wybierz **Plakat 3x3**, a na 16 stronach wybierz **Plakat 4x4**. Następnie wybierz zakres nachodzenia arkuszy na siebie w mm lub w calach.
- **Drukowanie broszury:** Funkcja ta umożliwia drukowanie dokumentu po obu stronach arkusza i takie rozmieszczenie stron, aby arkusz można było zgiąć po wydrukowaniu, tworząc w ten sposób broszurę.

Page Border (Obramowanie strony): Użyj tej opcji, aby wybrać z szeregu obramowań wydruku.

Drukowanie dwustronne

Istnieje możliwość drukowania po obu stronach arkusza papieru. Przed przystąpieniem do drukowania należy określić, jak ma być zorientowany dokument.

Uwaga: Niektóre funkcje mogą być niedostępne, w zależności od modelu urządzenia.

- **Domyślne ustawienia drukarki:** Po wybraniu tej opcji ustawienia funkcji zostaną określone przez ustawienia wprowadzone na panelu sterowania drukarki.
- **Brak:** Dokument będzie drukowany jednostronnie.
- **Długa krawędź:** Jest to typowy układ przy oprawianiu książek.
- **Krótką krawędź:** Jest to układ stosowany często w przypadku kalendarzy.
- **Odwrotne drukowanie dwustronne:** Dokument jest drukowany dwustronnie, przy czym obrazy drugiej strony są obracane o 180 stopni.

Karta Papier

Za pomocą opcji umieszczonych w zakładce **Papier**, dostępnej po otwarciu właściwości drukarki, można wybrać podstawowe opcje papieru.

Kopie

W tym miejscu można określić, ile kopii ma zostać wydrukowanych. Można wybrać od 1 do 999 kopii.

Opcje papieru

- **Rozmiar oryginału:** Umożliwia ustawienie rozmiaru drukowanego oryginału. Jeśli wymagany rozmiar nie znajduje się na liście w polu Rozmiar, wybierz przycisk **Edytuj**: Gdy zostanie wyświetlone okno Ustawienia niestandardowego rozmiaru papieru, ustaw rozmiar papieru i wybierz przycisk OK. Wprowadzone ustawienia będą dostępne na liście.
- **Rozmiar wyjściowy:** W tym miejscu można określić rozmiary papieru wymaganego do drukowania.
- **Procentowo:** Dzięki tej funkcji zawartość strony może wydawać się mniejsza lub większa na wydruku. W polu **Procentowo** należy podać parametr skalowania.
- **Źródło:** Opcja ta pozwala wybrać odpowiednią tacę podajnika papieru. Użyj podajnika ręcznego podczas drukowania na materiałach specjalnych, takich jak koperty lub folie. Jeśli dla źródła papieru została wybrana wartość **Wybór automatyczny**, drukarka automatycznie wybierze źródło papieru na podstawie żądanego rozmiaru.
- **Typ:** Ustawienia w polu **Typ** należy wybrać w taki sposób, aby odpowiadały papierowi załadowanemu do wybranej tacy. Zapewnia to najwyższą jakość wydruku. W przypadku drukowania **kopert**, należy się upewnić, że wybrano zakładkę **Koperta**.
- **Zaawansowane:** Zaawansowane ustawienia papieru umożliwiają wybór innego źródła papieru dla pierwszej strony dokumentu.
 - **Pierwsza strona:** Aby wydrukować pierwszą stronę na innym rodzaju papieru niż reszta dokumentu, należy wybrać tacę podajnika zawierającą wymagany papier.
 - **Źródło:** Opcja ta pozwala wybrać odpowiednią tacę podajnika papieru. Użyj podajnika ręcznego podczas drukowania na materiałach specjalnych, takich jak koperty lub folie. Jeśli dla źródła papieru została wybrana wartość **Wybór automatyczny**: Drukarka automatycznie wybierze źródło papieru na podstawie żądanego rozmiaru.

Karta Grafika

Za pomocą poniższych opcji można dostosować jakość druku do potrzeb użytkownika.

Jakość

Ta opcja umożliwia wybranie trybu grafiki: **Standardowa** lub **Wysoka rozdzielczość**.

Czcionka/Tekst

- **Cały tekst na czarno:** Aby wydrukować cały dokument w kolorze czarnym, niezależnie od kolorów wyświetlanych na ekranie, należy zaznaczyć to pole.
- **Zaawansowane:** Opcja ta umożliwia zmianę ustawień czcionki. Czcionki True Type mogą pobrać w postaci obrazów Outline lub BMP oraz drukować w postaci grafiki. Jeżeli nie ma potrzeby pobierania czcionek i chcesz użyć czcionek drukarki, wybierz opcję **Wykorzystaj czcionki drukarki**.

Kontroler graficzny

- **Zaawansowane:** Użyj tej opcji, by wyregulować poziom jasności i kontrastu.

Oszczędność toneru

- Wybierz opcję **Wł.**, aby oszczędzać toner.

Karta Zaawansowane

W tym miejscu można ustawić **Zaawansowane** opcje wydruku dokumentu, takie jak znak wodny lub tekst nakładany.

Znak wodny

Opcja ta umożliwi nadrukowywanie tekstu na istniejący już dokument. Drukarka dysponuje szeregiem wstępnie zdefiniowanych znaków wodnych, które można modyfikować, lub też można dodać do listy nowe.

Wykorzystanie istniejącego znaku wodnego

Wybierz dany znak wodny z listy rozwijanej **Znak wodny**. Wybrany znak wodny będzie widoczny na podglądzie wydruku.

Tworzenie znaku wodnego

1. Wybierz polecenie **Edytuj** z listy rozwijanej **Znak wodny**. Zostanie wyświetlone okno **Edycja znaku wodnego**.
2. W polu **Komunikat znaku wodnego** należy wprowadzić odpowiedni tekst. W polu tym można wprowadzić do 40 znaków. Wpisany komunikat będzie widoczny w oknie podglądu wydruku. Zaznaczenie pola **Tylko pierwsza strona** spowoduje, że znak wodny zostanie wydrukowany tylko na pierwszej stronie.

- Wybierz opcje znaku wodnego. Dostępne opcje to nazwa, styl i rozmiar czcionki w części **Właściwości czcionki** oraz kąt znaku wodnego w części **Kąt wiadomości**.
- Wybierz opcję **Dodaj**, aby dodać nowy znak wodny do listy.
- Po zakończeniu edycji naciśnij przycisk **OK**.

Edycja znaku wodnego

- Wybierz polecenie **Edytuj** z listy rozwijanej Znak wodny. Zostanie wyświetlone okno **Edycja znaku wodnego**.
- Wybierz znak wodny przeznaczony do edycji z listy **Dostępne znaki wodne** i zmień ustawienia komunikatu znaku wodnego.
- Wybierz **Aktualizuj**, aby zapisać zmiany.
- Po zakończeniu edycji naciśnij przycisk **OK**.

Usuwanie znaku wodnego

- Wybierz polecenie **Edytuj** z listy rozwijanej Znak wodny. Zostanie wyświetlone okno **Edycja znaku wodnego**.
- Wybierz znak wodny przeznaczony do usunięcia z listy **Dostępne znaki wodne** i wybierz polecenie **Usuń**.
- Wybierz **OK**.

Nakładanie

Nakładka to tekst oraz/lub obrazy przechowywane na dysku twardym komputera w specjalnym formacie pliku, które można nadrukować na każdym dokumencie. Nakładki stosuje się często zamiast gotowych formularzy i papieru firmowego.

Uwaga: Opcja ta jest dostępna tylko w przypadku korzystania ze sterownika drukarki PCL6.

Tworzenie nowej nakładki strony

Aby wykorzystać nakładkę strony, należy najpierw stworzyć nakładkę zawierającą logo lub inny obraz.

- Utwórz lub otwórz dokument zawierający tekst lub obraz, który ma zostać wykorzystany w nowej nakładce strony. Umieść elementy dokładnie w takim położeniu, w jakim mają się znajdować na wydrukowanej nakładce.
- Wybierz polecenie **Edytuj** z listy rozwijanej Nakładka. Zostanie wyświetlone okno **Edycja nakładki**.
- Wybierz polecenie **Utwórz** i wpisz nazwę w polu Nazwa pliku. Jeżeli to konieczne, wybierz ścieżkę docelową.
- Wybierz opcję **Zapisz**. Nowa nazwa pojawi się w polu **Lista nakładek**.
- Wybierz **OK**.

Uwaga: Rozmiar nakładki dokumentu musi być taki sam, co rozmiar dokumentu, na którym nakładka ma zostać wydrukowana. Nie należy tworzyć nakładek ze znakiem wodnym.

- Na karcie **Zaawansowane** wybierz **OK**.
- W głównym oknie **Drukowanie** wybierz **OK**.
- Pojawi się komunikat "Czy na pewno?". Wybierz opcję **Tak**, aby potwierdzić swój wybór.

Wykorzystanie nakładki strony

1. Wybierz daną nakładkę z listy rozwijanej **Nakładka**.

Jeżeli wybrany plik nakładki nie pojawia się na liście nakładek, kliknij przycisk **Edytuj**, następnie **Wczytaj nakładkę**, a na koniec wybierz **Plik nakładki**.

W przypadku plików nakładek przechowywanych na nośnikach zewnętrznych, plik tego rodzaju można załadować z poziomu okna **Wczytaj nakładkę**.

Po wybraniu pliku kliknij przycisk **Otwórz**. Plik pojawi się w polu **Lista nakładek** i będzie dostępny do drukowania. Wybierz nakładkę w polu **Nakładka**.

2. Jeżeli to konieczne, wybierz **Potwierdź drukowanie nakładki**. Jeżeli pole to zostało zaznaczone, przy każdym wysłaniu dokumentu do drukowania pojawi się okno komunikatu z pytaniem, czy chcesz potwierdzić drukowanie nakładki na danym dokumencie.

Jeżeli pole to nie zostanie zaznaczone i wybrano nakładkę, będzie ona automatycznie drukowana na dokumentach.

3. Wybierz **OK**.

Usuwanie nakładki strony

1. Wybierz polecenie **Edytuj** z listy rozwijanej **Nakładka**. Zostanie wyświetlone okno **Edycja nakładki**.
2. W polu **Lista nakładek** wybierz **Nakładkę**, która ma zostać usunięta.
3. Wybierz **Usuń nakładkę**. Kliknij **Tak** w oknie z pytaniem o potwierdzenie.
4. Wybierz **OK**.

Opcje wyjścia

Wybierz odpowiednią kolejność drukowania z listy rozwijanej:

- **Normalny**: Drukowane są wszystkie strony.
- **Odwróć wszystkie strony**: Drukarka wydrukuje wszystkie strony, od ostatniej do pierwszej.
- **Drukuj strony nieparzyste**: Drukarka wydrukuje tylko strony o numerach nieparzystych z danego dokumentu.
- **Drukuj strony parzyste**: Drukarka wydrukuje tylko strony o numerach parzystych z danego dokumentu.

Jeżeli nie chcesz drukować pustych stron, zaznacz pole wyboru **Pomijaj puste strony**.

Aby dodać margines na oprawę, zaznacz pole wyboru **Ręczne ustawienia marginesów** i wybierz **Szczegóły**, aby wybrać położenie i szerokość marginesów.

Tryb Earth Smart

Funkcja Earth Smart zapewnia opcje zmniejszające ilość zużytej energii i ograniczające zapotrzebowanie na papier w procesie drukowania.

Domyślne ustawienia funkcji Earth Smart w oprogramowaniu CWIS są następujące:

- N-Up: **2Up** (N obok siebie: 2 obok siebie)
- Oszcz. toneru: **Wł.**

Włączanie ustawień Earth Smart w oprogramowaniu CWIS

1. Na komputerze otwórz przeglądarkę internetową i wpisz adres IP urządzenia na pasku adresu.
2. Naciśnij klawisz **Enter** na klawiaturze.
3. Wybierz przycisk **Login** (Zaloguj) na górze ekranu CentreWare Internet Services.
4. Wpisz identyfikator (admin) i hasło (1111), a następnie wybierz przycisk **Login**.
5. Na górze ekranu wybierz wartość opcji Earth Smart: **OFF** (WYŁ.) lub **ON** (WŁ.).
6. W oknie dialogowym Earth Smart Mode (Tryb opcji Earth Smart) wybierz opcję **On** (Wł.).
7. Wybierz **OK**.

Karta Xerox

Na karcie tej znajdują się informacje na temat wersji oraz praw autorskich, jak również linki do sterowników wraz z możliwością ich pobierania, linki do serwisu zamawiania materiałów eksploatacyjnych oraz do strony firmy Xerox.

Xerox Easy Printer Manager (EPM)

Xerox Easy Printer Manager to działający w środowisku Windows program, który łączy w jednym miejscu wszystkie ustawienia urządzenia Xerox. Xerox Easy Printer Manager w wygodny sposób łączy w sobie funkcje zarządzania ustawieniami urządzenia oraz środowisko druku/skanowania, ustawienia/działanie oraz funkcje Skanuj do PC i Faksuj do PC. Wszystkie te funkcje umożliwiają wygodne korzystanie z urządzeń firmy Xerox.

Program Xerox Easy Printer Manager jest instalowany automatycznie podczas instalacji sterownika.

Drukowanie na komputerach Macintosh

W tej sekcji opisano sposób drukowania na komputerze Macintosh. Przed drukowaniem należy skonfigurować środowisko drukowania. Patrz rozdział [Instalacja i konfiguracja](#).

Drukowanie dokumentu

Podczas drukowania z komputera Macintosh należy sprawdzić ustawienia sterownika drukarki w każdej aplikacji. Aby drukować z komputera Macintosh, wykonaj następujące czynności.

1. Otwórz dokument, który ma być wydrukowany.
2. Otwórz menu **File** (Plik), a następnie kliknij polecenie **Page Setup** (Ustawienia strony) (w niektórych programach **Document Setup** (Ustawienia dokumentu)).
3. Wybierz rodzaj papieru, orientację, skalowanie oraz inne ustawienia. Sprawdź, czy dane wybrano odpowiednie urządzenie, następnie kliknij przycisk **OK**.
4. Otwórz menu **File** (Plik), a następnie kliknij polecenie **Print** (Drukuj).
5. Wybierz żadaną liczbę kopii i zaznacz, które strony mają zostać wydrukowane.
6. Kliknij polecenie **Print** (Drukuj).

Zmiana ustawień drukarki

Można używać zaawansowanych funkcji drukowania obsługiwanych przez urządzenie.

Otwórz aplikację i wybierz opcję **Print** (Drukuj) z menu **File** (Plik). Nazwa urządzenia, która jest wyświetlana w oknie właściwości drukarki, może się różnić w zależności od używanego urządzenia. Z wyjątkiem nazwy układ okna właściwości drukarki jest podobny do okna przedstawionego poniżej.

Uwaga: Opcje tego ustawienia mogą się różnić w zależności od modelu drukarki oraz wersji systemu operacyjnego Mac OS.

TextEdit

Opcja ta umożliwia drukowanie nagłówka i stopki.

Funkcje drukowania

Ustaw opcję **Media Type** (Typ nośnika) tak, aby jej wartość odpowiadała papierowi załadowanemu do używanego podajnika. Pozwala to na osiągnięcie najwyższej jakości wydruku. Jeśli ma być włożony inny rodzaj materiału, należy wybrać odpowiedni typ papieru.

Układ

Opcja **Layout** (Układ) udostępnia opcje dostosowania wyglądu dokumentu na wydrukowanej stronie. Można drukować kilka stron na jednym arkuszu papieru.

Two-Sided (Dwustronnie): Umożliwia drukowanie dokumentu dwustronnego.

Reverse page orientation (Odwróć orientację strony): Umożliwia odwrócenie orientacji strony (obrót o 180 stopni). Na przykład, aby wydrukować górę dokumentu na lewej krawędzi papieru, wybierz orientację poziomą i wybierz opcję Reverse Page Orientation (Odwróć orientację strony).

Obsługa papieru

Ta opcja umożliwia ustawienie następujących podstawowych specyfikacji obsługi papieru: **Collate Pages** (Układaj strony), **Pages to Print** (Strony do druku), **Page Order** (Kolejność stron), **Scale to fit paper size** (Skaluj, by dopasować do rozmiaru papieru).

Cover Page (Strona okładki)

Ta opcja umożliwia drukowanie strony okładki przed lub po dokumencie.

Supply Levels (Poziomy materiałów eksploatacyjnych)

Ta opcja prezentuje bieżący poziom toneru.

Grafika

Opcja ta umożliwia wybranie rozdzielczości drukowania. Im wyższa rozdzielczość, tym wyraźniejsze są drukowane znaki i grafika. Wyższe ustawienia mogą również wydłużyć czas potrzebny do wydrukowania dokumentu.

Drukowanie wielu stron na jednym arkuszu

Podczas drukowania można umieścić więcej niż jedną stronę na pojedynczym arkuszu papieru. Jest to oszczędny sposób na drukowanie stron szkicowych.

1. Otwórz aplikację i wybierz opcję **Print** (Drukuj) z menu **File** (Plik).
2. Z listy rozwijanej w polu **Orientation** (Orientacja) wybierz **Pages** (Strony). Z listy rozwijanej **Pages per Sheet** (Stron na arkusz) wybierz liczbę stron do wydrukowania na jednym arkuszu papieru.
3. Ustaw inne opcje, które mają zostać zastosowane.
4. Kliknij polecenie **Print** (Drukuj). Urządzenie wydrukuje wybraną liczbę stron na jednym arkuszu papieru.

Drukowanie dwustronne

Istnieje możliwość drukowania po obu stronach arkusza papieru.

1. Z poziomu aplikacji systemu Macintosh wybierz opcję **Print** (Drukuj) z menu **File** (Plik).
2. Z listy rozwijanej w polu **Orientation** (Orientacja) wybierz **Layout** (Układ).
3. Wybierz wartość **On** (Wł.) opcji **Two Sided Printing** (Drukowanie dwustronne):
4. Ustaw inne opcje, które mają zostać zastosowane, i naciśnij **Print** (Drukuj).

Używanie funkcji AirPrint

AirPrint to funkcja oprogramowania, która umożliwia drukowanie bez sterownika za pomocą urządzeń przenośnych z systemem Apple iOS oraz z urządzeń opartych na systemie Macintosh OS. Drukarki obsługujące funkcję AirPrint umożliwiają drukowanie bezpośrednio z komputera Macintosh lub urządzenia iPhone, iPad oraz iPod. W celu uzyskania dalszych informacji patrz punkt [AirPrint](#) w części [Instalacja i konfiguracja](#) w tym przewodniku użytkownika.

Używanie usługi Google Cloud Print

Google Cloud Print to usługa umożliwiająca drukowanie z poziomu smartfona, tabletu lub dowolnego innego urządzenia podłączonego do sieci Web. W celu uzyskania dalszych informacji patrz punkt [Google Cloud Print](#) w części [Instalacja i konfiguracja](#) w tym przewodniku użytkownika.

Drukowanie w systemie Linux

Drukowanie z poziomu aplikacji

Istnieje wiele aplikacji systemu Linux, które umożliwiają drukowanie za pomocą systemu Common Unix Printing System (CUPS). Urządzenie może drukować z poziomu dowolnej aplikacji tego typu.

1. Otwórz aplikację i wybierz opcję **Print** (Drukuj) z menu **File** (Plik).
2. Wybierz polecenie **Print** (Drukuj) bezpośrednio, używając polecenia `lpr`.
3. W oknie graficznego interfejsu użytkownika LPR wybierz odpowiednią urządzenie z listy drukarek i kliknij przycisk **Properties** (Właściwości).
4. Zmień właściwości zadania drukowania, używając następujących czterech kart wyświetlonych u góry okna.
 - **General (Ogólne)**: umożliwia wybranie rozmiaru i typu papieru, a także orientacji dokumentów. Umożliwia również drukowanie dwustronne, dodawanie nagłówka początkowego i końcowego oraz zmianę liczby stron drukowanych na jednym arkuszu.
 - **Text (Tekst)**: umożliwia określanie marginesów wydruku i ustawianie opcji tekstu, np. odstępy lub kolumny.
 - **Grafika**: umożliwia ustawianie opcji obrazu używanych podczas drukowania plików obrazów, np. opcje kolorów, rozmiar lub położenie obrazu.
 - **Zaawansowane**: Ta opcja umożliwia ustawianie rozdzielczości drukowania, źródła papieru i miejsca docelowego.
5. Kliknij przycisk **Apply** (Zastosuj), aby zastosować zmiany i zamknąć okno **Properties** (Właściwości).
6. Kliknij przycisk **OK** w oknie LPR GUI, aby rozpocząć drukowanie.

Zostanie wyświetlone okno Printing (Drukowanie) umożliwiające kontrolowanie stanu zadania drukowania.

Drukowanie plików

Korzystając z systemu CUPS, można drukować wiele różnych typów plików – bezpośrednio z poziomu wiersza polecenia. Pakiet sterowników zastępuje przy tym standardowe narzędzie `lpr` bardziej wygodnym dla użytkownika programem LPR GUI.

Aby wydrukować dowolny plik dokumentu:

1. W wierszu polecenia systemu Linux wprowadź polecenie "`lpr <nazwa_pliku>`" i naciśnij klawisz **Enter**. Zostanie wyświetlone okno LPR GUI.
2. Jeśli zostanie wprowadzony tylko ciąg "`lpr`" i naciśnięty klawisz **Enter**, w pierwszej kolejności pojawi się okno **Select file(s) to print** (Wybierz pliki do wydruku). Wybierz pliki, które mają być wydrukowane, a następnie kliknij przycisk **Open** (Otwórz).
3. W oknie programu LPR GUI wybierz urządzenie z listy i zmień właściwości zadania drukowania.
4. Kliknij przycisk **OK**, aby rozpocząć drukowanie.

Konfigurowanie właściwości drukarki

W oknie Printer Properties (Właściwości drukarki) w module Printers configuration (Konfiguracja drukarek) można zmieniać różnorodne właściwości urządzenia używanego jako drukarka.

1. Otwórz program **Unified Driver Configurator**.
W razie potrzeby przejdź do modułu Printers configuration (Konfiguracja drukarek).
2. Z listy dostępnych drukarek wybierz odpowiednie urządzenie i kliknij przycisk **Properties** (Właściwości).
3. Zostanie otwarte okno **Printer Properties** (Właściwości drukarki).
U góry okna widocznych jest pięć następujących kart:
 - **General (Ogólne)**: umożliwia zmianę lokalizacji i nazwy drukarki. Nazwa wprowadzona na tej karcie jest widoczna na liście drukarek na panelu Printers configuration.
 - **Connection (Połączenie)**: umożliwia wyświetlenie lub wybór innego portu. W przypadku zmiany używanego portu urządzenia z portu USB na port równoległy (lub odwrotnie) należy na tej karcie ponownie skonfigurować port urządzenia.
 - **Driver (Sterownik)**: umożliwia wyświetlenie sterownika urządzenia lub wybór innego sterownika. Pozycja **Options** (Opcje) umożliwia ustawienie domyślnych opcji urządzenia.
 - **Jobs (Zadania)**: umożliwia wyświetlanie listy zadań drukowania. Kliknij przycisk **Cancel job** (Anuluj zadanie), aby anulować wybrane zadanie i zaznacz pole wyboru **Show completed jobs** (Wyświetl zakończone zadania), aby wyświetlić poprzednie zadania na liście zadań.
 - **Classes (Klasy)**: przedstawia klasę danej drukarki. Aby dodać urządzenie do danej klasy, kliknij przycisk **Add to Class** (Dodaj do klasy), natomiast aby usunąć urządzenie z wybranej klasy, kliknij przycisk **Remove from Class** (Usuń z klasy).
4. Kliknij przycisk **OK**, aby zastosować zmiany i zamknąć okno Printer Properties (Właściwości drukarki).

Drukowanie w systemie Unix

Drukowanie plików

Po zainstalowaniu drukarki można wybrać dowolny obraz, tekst lub plik PS do wydrukowania.

1. Wykonaj polecenie "printui <nazwa_pliku_do_drukowania>". Na przykład chcąc wydrukować plik "dokument1", wykonaj polecenie **printui dokument1**.
Polecenie to otworzy program *Print Job Manager* sterownika drukowania systemu Unix, którego można użyć do ustawienia szeregu opcji drukowania.
2. Wybierz dodaną wcześniej drukarkę.
3. Wybierz opcje drukowania z okna, takie jak na przykład **Page Selection** (Wybór stron).
4. Wybierz, ile kopii będzie drukowanych w polu **Number of Copies** (Liczba kopii).
5. Kliknij przycisk **OK**, aby rozpocząć zadanie drukowania.

Konfigurowanie właściwości drukarki

Program *Print Job Manager* sterownika drukowania systemu Unix umożliwia konfigurację szeregu opcji drukowania za pośrednictwem opcji **Properties** (Właściwości) drukarki. Można wykorzystać również następujące skróty klawiaturowe: **H** – pomoc, **O** – OK, **A** – zastosuj oraz **C** – anuluj.

Karta General (Ogólne)

- **Paper Size (Rozmiar papieru):** Jako rozmiar papieru można wybrać A4, Letter lub inne rozmiary według potrzeb.
- **Paper Type (Rodzaj papieru):** Wybierz rodzaj papieru. Dostępne opcje w menu rozwijanym to: Printer Default (Domyślny drukarki), Plain (Zwykły) i Thick (Gruby).
- **Źródło papieru:** Wybierz, z której tacy ma być pobierany papier. Domyślnie ustawiona jest opcja Auto Selection (Wybór automatyczny).
- **Orientacja:** Wybierz kierunek, w którym będą drukowane informacje na stronie.
- **Dupleks:** Drukuj po obu stronach arkusza, aby oszczędzać papier.
- **Multiple pages (Wiele stron):** Drukuj kilka stron na jednym arkuszu papieru.
- **Page Border (Obramowanie strony):** Wybierz styl obramowania strony, np. Single-line hairline (Pojedyncza cienka linia), Double-line hairline (Podwójna cienka linia).

Karta Image (Obraz)

Na tej karcie można zmienić ustawienia jasności, rozdzielczości lub położenia obrazu dla danego dokumentu.

Karta Text (Tekst)

W tej karcie można zmienić ustawienia marginesu znaków, odległości między wierszami lub kolumnami ostatecznego wydruku.

Karta Margins (Marginesy)

- **Use Margins (Użyj marginesów):** Ustaw marginesy dla dokumentu. Domyślnie marginesy są wyłączone. Użytkownik może zmienić ustawienia marginesów zmieniając wartości w odpowiednich polach. Domyślne ustawienia tych parametrów zależą od wybranego rozmiaru strony.
- **Unit (Jednostka):** Zmiana jednostki na punkty, cale lub centymetry.

Karta Printer-Specific Settings (Ustawienia zależne od drukarki)

W ramach **JCL** oraz **General** (Ogólne) można zmienić różne ustawienia. Ustawienia te są uzależnione od drukarki oraz konkretnego pliku PPD.

Bezpieczeństwo

5

Ten rozdział opisuje sposób konfiguracji funkcji zabezpieczeń urządzenia.

Ten rozdział opisuje poniższe tematy:

- [Zabezpieczenia firmy Xerox](#)
- [Ustawienia Zabezpieczenia](#)
- [Zarządzanie certyfikatem cyfrowym urządzenia](#)
- [SNMP](#)
- [SNMPv3](#)
- [IP Sec](#)
- [Filtrowanie IP](#)
- [Uwierzytelnianie 802.1X](#)

Zabezpieczenia firmy Xerox

W celu uzyskania najnowszych informacji o bezpiecznym instalowaniu, konfigurowaniu i obsługiwaniu urządzenia należy skorzystać z witryny internetowej Xerox Security Information pod adresem www.xerox.com/security.

Ustawienia Zabezpieczenia

Aby uniknąć nieautoryzowanych zmian dotyczących drukarki, upewnij się, że w obszarze **System Administrator** (Administrator systemu) są wypełnione pola login ID (identyfikator logowania) i password (hasło).

Konta administratora

1. Na komputerze otwórz przeglądarkę internetową i wpisz adres IP urządzenia na pasku adresu.
2. Naciśnij klawisz **Enter**.
3. Wybierz **Właściwości**.
4. Po wyświetleniu monitu wypełnij pola Administrator User Name (Nazwa użytkownika administratora), podając **admin**, a także Password (Hasło), wpisując **1111**, następnie wybierz przycisk **Login** (Zaloguj). Wybierz przycisk **Properties** (Właściwości).
5. W polu **Security** (Zabezpieczenia) po lewej stronie wybierz opcję **System Security** (Zabezpieczenia systemu).
6. Wybierz pozycję **System Administrator** (Administrator systemu).
7. Jeśli wymagane, podaj następujące informacje dotyczące administratora:
 - Nazwa
 - Numer telefonu
 - Lokalizacja
 - Adres e-mail
8. Pole wyboru **WebUI Access Control** (Kontrola dostępu WebUI) kontroluje dostęp do ekranu oprogramowania Internet Services. Wybierz opcję **Enable** (Włącz), jeśli uznasz to za stosowne.
9. Aby zmienić hasło administratora, wybierz pole **Change Password** (Zmień hasło) i wypełnij pola **Login ID** (Identyfikator logowania) i **Password** (Hasło). Domyślne wartości to odpowiednio **admin** i **1111**.
10. Wybierz przycisk **Advanced** (Zaawansowane) dotyczący opcji **Advanced Access Control** (Zaawansowana kontrola dostępu).
11. Możesz wybrać pozycję **Protect Login IPv4 Address** (Chroń adres logowania IPv4) i w polu **IPv4 Address** (Adres IPv4) podać wymagany adres IP logowania, który ma być chroniony.
12. Wybierz odpowiednią wartość opcji **Login Failure Policy** (Zasady dotyczące niepowodzenia logowania). Opcje do wyboru to: **Off** (Wył.), **3 times** (3 razy) i **5 times** (5 razy).
13. Wybierz liczbę minut z menu **Auto Logout** (Logowanie automatyczne).

14. Jeśli to konieczne, wybierz opcję **Security Settings Reset** (Resetowanie ustawień zabezpieczeń), aby włączyć tę opcję.
15. Wybierz opcję **Zapisz**.
16. Naciśnij przycisk **Apply** (Zastosuj), aby zapisać zmiany.
17. Wybierz przycisk **OK**, gdy zostanie wyświetlony komunikat z potwierdzeniem.

Feature Management (Zarządzanie funkcjami)

Ekran Feature Management (Zarządzanie funkcjami) umożliwia kontrolowanie usług, portów fizycznych, zabezpieczeń skanowania za pomocą komputera oraz protokołów sieciowych dostępnych na urządzeniu.

1. Na komputerze otwórz przeglądarkę internetową i wpisz adres IP urządzenia na pasku adresu.
2. Naciśnij klawisz **Enter**.
3. Wybierz **Właściwości**.
4. Po wyświetleniu monitu wypełnij pola Administrator User Name (Nazwa użytkownika administratora), podając **admin**, a także Password (Hasło), wpisując **1111**, następnie wybierz przycisk **Login** (Zaloguj). Wybierz przycisk **Properties** (Właściwości).
5. W polu **Security** (Zabezpieczenia) po lewej stronie wybierz opcję **System Security** (Zabezpieczenia systemu).
6. Wybierz łącze **Feature Management** (Zarządzanie funkcjami) w drzewie katalogów.
7. Aby włączyć lub wyłączyć funkcję, wybierz wymagane pole wyboru **Enable** (Włącz) lub **Disable** (Wyłącz).
 - W polu **LPR/LPD Protocol** (Protokół LPR/LPD) wpisz numer portu. Wartość domyślna to 515.
 - W polu **Raw TCP/IP Printing Protocol** (Protokół drukowania bezpośredniego TCP/IP) wpisz numer portu. Domyślny port to 9100.
8. Kliknij przycisk **Apply** (Zastosuj), aby zapisać zmiany.
9. Wybierz przycisk **OK**.

Ponownie uruchom urządzenie

Ekran Restart Device (Ponownie uruchom urządzenie) umożliwia ponowne uruchomienie urządzenia zdalnie z poziomu komputera.

Uwaga: Kontroler sieciowy zostanie włączony po chwili od ponownego uruchomienia urządzenia. W tym czasie łączność sieciowa będzie niedostępna.

1. Na komputerze otwórz przeglądarkę internetową i wpisz adres IP urządzenia na pasku adresu.
2. Naciśnij klawisz **Enter**.
3. Wybierz **Właściwości**.
4. Po wyświetleniu monitu wypełnij pola Administrator User Name (Nazwa użytkownika administratora), podając **admin**, a także Password (Hasło), wpisując **1111**, następnie wybierz przycisk **Login** (Zaloguj). Wybierz przycisk **Properties** (Właściwości).
5. W polu **Security** (Zabezpieczenia) po lewej stronie wybierz opcję **System Security** (Zabezpieczenia systemu).
6. Wybierz łącze **Restart Device** (Ponownie uruchom urządzenie) w drzewie katalogów.

7. Aby ponownie uruchomić urządzenie, wybierz przycisk **Restart Now** (Ponownie uruchom teraz).
8. Zostanie wyświetlony ekran **Do you really want to restart the device** (Czy na prawdę chcesz ponownie uruchomić urządzenie). Kliknij przycisk **Yes** (Tak). Urządzenie zostanie ponownie uruchomione. Oprogramowanie CentreWare Internet Services może być niedostępne przez kilka minut, gdy urządzenie jest uruchamiane ponownie.

Zarządzanie certyfikatem cyfrowym urządzenia

Omówienie

Urządzenie można skonfigurować do bezpiecznego dostępu za pośrednictwem protokołu SSL (Secure Socket Layer) i certyfikatów cyfrowych. Protokół SSL umożliwia bezpieczny dostęp do urządzenia.

Aby włączyć protokół SSL na urządzeniu, musi ono mieć własny certyfikat cyfrowy. Gdy komputery klienckie wysyłają żądania do urządzenia, wysyła ono certyfikat w celu ustanowienia zaszyfrowanego kanału.

Istnieją dwie możliwości uzyskania certyfikatu serwera dla urządzenia:

- Urządzenie może utworzyć certyfikat samopodpisany
- Można utworzyć wniosek do urzędu certyfikacji o podpisanie certyfikatu, który następnie można załadować do urządzenia.

Certyfikat samopodpisany oznacza, że urządzenie podpisuje własny certyfikat jako zaufany i tworzy klucz publiczny do używania certyfikatu w szyfrowaniu SSL.

Certyfikat urzędu certyfikacji lub serwera działającego jako urząd certyfikacji (na przykład komputer z systemem Windows 2000, na którym działają usługi certyfikatów) można załadować do urządzenia.

Uwaga: Oddzielny wniosek jest wymagany dla każdego urządzenia Xerox.

Lista kontrolna

Upewnij się, że urządzenie jest skonfigurowane w zakresie następujących elementów:

- Na urządzeniu musi być skonfigurowany adres IP lub nazwa hosta.
- Na urządzeniu musi być skonfigurowana usługa DNS.

Uwaga: Powyższe elementy są używane do określania czasu rozpoczęcia obowiązywania certyfikatów samopodpisanych.

Dostęp do ekranu Machine Digital Certificate Management (Zarządzanie certyfikatem cyfrowym urządzenia)

1. Na komputerze otwórz przeglądarkę internetową i wpisz adres IP urządzenia na pasku adresu.
2. Naciśnij klawisz **Enter**.
3. Wybierz ikonę **Properties** (Właściwości).
4. Po wyświetleniu monitu wypełnij pola Administrator User Name (Nazwa użytkownika administratora), podając **admin**, a także Password (Hasło), wpisując **1111**, następnie wybierz przycisk **Login** (Zaloguj). Wybierz przycisk **Properties** (Właściwości).
5. W polu **Security** (Zabezpieczenia) po lewej stronie wybierz opcję **Network Security** (Zabezpieczenia sieciowe).
6. Wybierz łącze **Digital Certificate** (Certyfikat cyfrowy). Zostanie wyświetlona strona **Certificate Management** (Zarządzanie certyfikatem).
7. Wybierz przycisk **Add** (Dodaj).

Wybierz jedną z następujących opcji:

- Install/Create Device Certificate or CSR (Zainstaluj/utwórz certyfikat urządzenia lub CSR).
Dostępne są poniższe opcje:
 - Create a Self-signed Device Certificate (Utwórz samopodpisany certyfikat urządzenia)
 - Install CA signed Device Certificate (Zainstaluj certyfikat urządzenia podpisany przez urząd certyfikacji)
 - Wybierz opcję Create Certificate Signing Request (CSR) (Utwórz żądanie CSR).
- Instalowanie certyfikatu głównego

Create a Self-Signed Certificate (Utwórz certyfikat samopodpisany)

1. W obszarze **Install/Create New Certificate** (Zainstaluj/utwórz nowy certyfikat) wybierz opcję **Create a Self Signed Device Certificate** (Utwórz samopodpisany certyfikat urządzenia).
2. Wybierz przycisk **Next** (Dalej).
3. W obszarze **Self-signed Certificate** (Certyfikat samopodpisany):
 - a. Wypełnij pole **Friendly Name** (Przyjazna nazwa).
 - b. W polu **2 Letter Country Code** (Dwuliterowy kod kraju) podaj kod kraju odpowiadający krajowi, w którym znajduje się urządzenie. Kod kraju musi być zgodny z normą ISO 3166.
 - c. Jeśli wymagane, wpisz szczegóły w poniższych polach:
 - State/Province Name (Nazwa stanu/prowincji)
 - Locality Name (Nazwa lokalizacji)
 - Organization Name (Nazwa organizacji)
 - Organization Unit (Jednostka organizacyjna)

Informacje wprowadzone w odniesieniu do tych opcji opisują urządzenie zgodnie ze schematem katalogu X500. Wartości te mogą być dowolne, o ile identyfikują urządzenie dla klienta.

Uwaga: Wartość **Common Name** (Nazwa wspólna) wynika z adresu IP/nazwy hosta i nazwy domeny.

- d. W polu **Valid Period** (Okres ważności) wpisz czas ważności certyfikatu liczony w dniach. Po upływie określonego czasu certyfikat wygaśnie. Czas rozpoczęcia jest określony na podstawie bieżącego czasu systemowego urządzenia, dlatego ważne jest, aby czas był ustawiony prawidłowo na urządzeniu.
 - e. Wypełnij pole **E-mail Address** (Adres e-mail) dotyczące administratora odpowiedzialnego za bezpieczne zarządzanie urządzeniem.
4. Wybierz przycisk **Next** (Dalej). Zostanie wyświetlony komunikat informujący o pomyślnym utworzeniu certyfikatu.
 5. Kliknij przycisk **Close** (Zamknij). Certyfikat zostaje wyświetlony w obszarze **Certificate Management** (Zarządzanie certyfikatem).
 6. Wykonaj kroki opisane w rozdziale [Włączanie połączenia zabezpieczonego](#).

Tworzenie wniosku o podpisanie certyfikatu

1. W obszarze **Install/Create New Certificate** (Zainstaluj/utwórz nowy certyfikat) wybierz pozycję **Create Certificate Signing Request** (Utwórz wniosek o podpisanie certyfikatu).
2. Wybierz przycisk **Next** (Dalej).
3. W obszarze Certificate Signing Request (CSR) (Wniosek o podpisanie certyfikatu):
 - a. Wypełnij pole **Friendly Name** (Przyjazna nazwa) w celu zidentyfikowania wniosku.
 - b. W polu **2 Letter Country Code** (Dwuliterowy kod kraju) podaj kod kraju odpowiadający krajowi, w którym znajduje się urządzenie. Kod kraju musi być zgodny z normą ISO 3166.
 - c. Jeśli wymagane, wpisz szczegóły w poniższych polach:
 - State/Province Name (Nazwa stanu/prowincji)
 - Locality Name (Nazwa lokalizacji)
 - Organization Name (Nazwa organizacji)
 - Organization Unit (Jednostka organizacyjna)

Informacje wprowadzone w odniesieniu do tych opcji opisują urządzenie zgodnie ze schematem katalogu X500. Wartości te mogą być dowolne, o ile identyfikują urządzenie dla klienta.

Uwaga: Wartość **Common Name** (Nazwa wspólna) wynika z adresu IP/nazwy hosta i nazwy domeny.

 - d. Wypełnij pole **E-mail Address** (Adres e-mail) dotyczące administratora odpowiedzialnego za bezpieczne zarządzanie urządzeniem.
4. Kliknij przycisk **Next** (Dalej).
5. W obszarze Certificate Signing Request (CSR) (Wniosek o podpisanie certyfikatu) kliknij przycisk **Download** (Pobierz).
6. Wyślij pobrany plik do urzędu certyfikacji do podpisania cyfrowego.
7. Po otrzymaniu podpisanego certyfikatu z powrotem z urzędu certyfikacji wykonaj poniższe kroki w celu [zainstalowania certyfikatu urządzenia podpisanego przez urząd certyfikacji](#).

Instalowanie certyfikatu urządzenia podpisanego przez urząd certyfikacji

1. W obszarze **Install/Create New Certificate** (Zainstaluj/utwórz nowy certyfikat) wybierz opcję **Install CA Signed Device Certificate** (Zainstaluj certyfikat urządzenia podpisany przez urząd certyfikacji).
2. Naciśnij przycisk **Dalej**.
3. W obszarze **Certificate Information** (Informacje o certyfikacie):
 - a. Wypełnij pole **Friendly Name** (Przyjazna nazwa) w celu zidentyfikowania certyfikatu
 - b. Wypełnij wymagane pola **Private Password** (Hasło prywatne) i **Confirm Password** (Potwierdź hasło).
 - c. W obszarze **CA Signed Certificate** (Certyfikat podpisany przez urząd certyfikacji) kliknij przycisk **Browse** (Przełóż), aby znaleźć plik na komputerze. Wybierz plik.
 - d. Kliknij przycisk **Next** (Dalej).

4. Wybierz przycisk **Apply** (Zastosuj), aby zaakceptować zmiany.
Po wyświetleniu monitu wypełnij pola Administrator User Name (Nazwa użytkownika administratora), podając **admin**), a także Password (Hasło), wpisując **1111**, następnie wybierz przycisk **OK**.
5. Po pomyślnym ukończeniu operacji w obszarze **Current Status** (Bieżący stan) zostanie wyświetlony komunikat z potwierdzeniem.
6. Wykonaj kroki opisane w rozdziale [Włączanie połączenia zabezpieczonego](#).

Instalowanie certyfikatu głównego

1. W obszarze **Install Root Certificate** (Zainstaluj certyfikat główny) wybierz opcję **Install new Root Certificate** (Zainstaluj nowy certyfikat główny).
2. Wybierz przycisk **Next** (Dalej).
3. W obszarze **Certificate Information** (Informacje o certyfikacie) wypełnij pole **Friendly Name** (Przyjazna nazwa) w celu zidentyfikowania certyfikatu
4. W obszarze **Root Certificate** (Certyfikat główny) kliknij przycisk **Browse** (Przejrzaj), aby znaleźć plik na komputerze. Wybierz plik.
5. Kliknij przycisk **Next** (Dalej).
6. Wybierz przycisk **Apply** (Zastosuj), aby zaakceptować zmiany.
Po wyświetleniu monitu wypełnij pola Administrator User Name (Nazwa użytkownika administratora), podając **admin**), a także Password (Hasło), wpisując **1111**, następnie wybierz przycisk **Login** (Zaloguj).
7. Po pomyślnym ukończeniu operacji w obszarze **Current Status** (Bieżący stan) zostanie wyświetlony komunikat z potwierdzeniem.
8. Wykonaj kroki opisane w rozdziale [Włączanie połączenia zabezpieczonego](#).

Włączanie połączenia zabezpieczonego

Po uzyskaniu przez urządzenie certyfikatu serwera można włączyć połączenie zabezpieczone.

1. Na komputerze otwórz przeglądarkę internetową i wpisz adres IP urządzenia na pasku adresu.
2. Naciśnij klawisz **Enter**.
3. Wybierz ikonę **Properties** (Właściwości).
4. Po wyświetleniu monitu wypełnij pola Administrator User Name (Nazwa użytkownika administratora), podając **admin**, a także Password (Hasło), wpisując **1111**, następnie wybierz przycisk **Login** (Zaloguj). Wybierz przycisk **Properties** (Właściwości).
5. W polu **Security** (Zabezpieczenia) po lewej stronie wybierz opcję **Network Security** (Zabezpieczenia sieciowe).
6. Wybierz łącze **Secure Connection** (Połączenie zabezpieczone).
7. Kliknij przycisk **Select Certificate** (Wybierz certyfikat) i wybierz wymagany certyfikat. Kliknij przycisk **Select** (Wybierz). Certyfikat zostaje wyświetlony w obszarze **Certificate for Secure Connection** (Certyfikat połączenia zabezpieczonego).
8. W obszarze **Secure HTTP** (Zabezpieczony protokół HTTP) wybierz wymaganą opcję w menu **HTTPs**. Wybierz opcję **Both HTTP and HTTPs** (Zarówno HTTP, jak i HTTPs), aby włączyć protokół IPP lub wybierz opcję **HTTPs Only** (Tylko protokół HTTPs).

- Wybierz opcję **Import and Export Functions** (Funkcje importu i eksportu), jeśli uznasz to za stosowne.
- Jeśli została wybrana opcja **Both HTTP and HTTPS** (Zarówno HTTP, jak i HTTPS), jeśli to konieczne, wybierz opcję **On** (Wł.) z menu **IPPs**.
- Naciśnij przycisk **Apply** (Zastosuj), aby zapisać zmiany.

Edytowanie i usuwanie certyfikatu

- Na komputerze otwórz przeglądarkę internetową i wpisz adres IP urządzenia na pasku adresu.
- Naciśnij klawisz **Enter**.
- Wybierz ikonę **Properties** (Właściwości).
- Po wyświetleniu monitu wypełnij pola Administrator User Name (Nazwa użytkownika administratora), podając **admin**, a także Password (Hasło), wpisując **1111**, następnie wybierz przycisk **Login** (Zaloguj). Wybierz przycisk **Properties** (Właściwości).
- W polu **Security** (Zabezpieczenia) po lewej stronie wybierz łącze **Network Security** (Zabezpieczenia sieciowe).
- Wybierz łącze **Digital Certificate** (Certyfikat cyfrowy). Zostanie wyświetlona strona **Certificate Management** (Zarządzanie certyfikatem) z listą certyfikatów zainstalowanych na urządzeniu.
- Zaznacz pole wyboru obok opcji **przyjaznej nazwy** certyfikatu, którego chcesz edytować lub usunąć.
 - Kliknij przycisk **Edit** (Edytuj), aby edytować certyfikat. Wprowadź wymagane zmiany i kliknij przycisk **Apply** (Zastosuj).
 - Wybierz przycisk **Delete** (Usuń), aby usunąć certyfikat, następnie kliknij przycisk **Yes**, aby potwierdzić.

SNMP

Ustawienia protokołu SNMP (Simple Network Management Protocol) można skonfigurować za pomocą oprogramowania CentreWare Internet Services.

1. Na komputerze otwórz przeglądarkę internetową i wpisz adres IP urządzenia na pasku adresu.
2. Naciśnij klawisz **Enter**.
3. Wybierz ikonę **Properties** (Właściwości).
4. Po wyświetleniu monitu wypełnij pola Administrator User Name (Nazwa użytkownika administratora), podając **admin**, a także Password (Hasło), wpisując **1111**, następnie wybierz przycisk **Login** (Zaloguj). Wybierz przycisk **Properties** (Właściwości).
5. Dla opcji **Network Settings** (Ustawienia sieciowe) wybierz wartość **SNMP**.
6. Wybierz **SNMPv1/v2**.
 - a. Zaznacz pole wyboru **Enable** (Włącz), aby włączyć **protokół SNMPv1/v2**.
 - b. Wybierz odpowiednią nazwę z listy **Community Name** (Nazwa społeczności) **lub kliknij przycisk Add** (Dodaj), **aby dodać nową społeczność SNMP**. Zostanie wyświetlone menu podręczne **Add** (Dodawanie).
 - **Podaj wymaganą nazwę społeczności SNMP.**
 - **Wybierz odpowiednią wartość opcji Access Permission (Uprawnienie dostępu).**
7. Naciśnij przycisk **Apply** (Zastosuj), aby zapisać zmiany.
8. Wybierz przycisk **OK**, gdy zostanie wyświetlony komunikat z potwierdzeniem.

Pułapki SNMP

Możesz określić adresy docelowe pułapki IPv4.

1. Na stronie **SNMP** w obszarze **SNMP Traps** (Pułapki SNMP) wybierz opcję **Add** (Dodaj).
2. W obszarze **Trap Destination Address** (Adres docelowy pułapki) podaj szczegóły w polach **IPv4 Address** (Adres IPv4) i **Port Number** (Numer portu).
3. W obszarze **Traps** (Pułapki) wpisz nazwę w polu **TRAP Community Name** (Nazwa społeczności pułapki).
4. W odniesieniu do opcji **Traps to be received** (Pułapki do otrzymania) zaznacz poniższe pułapki:
 - Printer Traps (Pułapki drukarki)
 - Cold Start Traps (Pułapki startu na zimno)
 - Warm Start Traps (Pułapki startu na gorąco)
5. Naciśnij przycisk **Apply** (Zastosuj), aby zapisać zmiany.
6. Wybierz przycisk **OK**, gdy zostanie wyświetlony komunikat z potwierdzeniem.

Aby edytować nazwy społeczności lub pułapki SNMP

1. Na stronie **SNMP** w obszarze **Community Names** (Nazwy społeczności) lub **SNMP Traps** (Pułapki SNMP) wybierz nazwę lub adres do edycji.
2. Kliknij przycisk **Edit** (Edytuj).
3. Zmień wymagane opcje i wybierz przycisk **Apply** (Zastosuj), aby zapisać zmiany.
4. Wybierz przycisk **OK**.

Aby usunąć nazwy społeczności lub pułapki SNMP

1. Na stronie **SNMP** w obszarze **Community Names** (Nazwy społeczności) lub **SNMP Traps** (Pułapki SNMP) wybierz nazwę lub adres do usunięcia.
2. Wybierz **Delete** (Usuń).
3. Wybierz pozycję **Yes** (Tak).

Uwaga: Zmiany wprowadzone w nazwach społeczności GET lub SET dla tego urządzenia wymagają odpowiednich zmian społeczności GET lub SET dla każdej aplikacji używającej protokołu SNMP do komunikacji z urządzeniem (np. Xerox CentreWare Web, aplikacje innych producentów do zarządzania siecią itp.).

SNMPv3

Protokół SNMPv3 można włączyć w celu utworzenia zaszyfrowanego kanału do bezpiecznego zarządzania urządzeniem.

1. Na komputerze otwórz przeglądarkę internetową i wpisz adres IP urządzenia na pasku adresu.
2. Naciśnij klawisz **Enter**.
3. Wybierz ikonę **Properties** (Właściwości).
4. Po wyświetleniu monitu wypełnij pola Administrator User Name (Nazwa użytkownika administratora), podając **admin**, a także Password (Hasło), wpisując **1111**, następnie wybierz przycisk **Login** (Zaloguj). Wybierz przycisk **Properties** (Właściwości).
5. Dla opcji **Network Settings** (Ustawienia sieciowe) wybierz wartość **SNMP**.
6. Wybierz **SNMPv3**. Zostanie wyświetlona strona **SNMPv3**.
7. W obszarze **Certificate Information** (Informacje o certyfikacie):
 - a. Zaznacz pole wyboru **Enable** (Włącz), aby włączyć **SNMPv3 Protocol** (Protokół SNMPv3).
 - b. W obszarze **Authentication** (Uwierzytelnianie) wypełnij wymagane pole **User Name** (Nazwa użytkownika).
 - c. Wpisz hasło w polu **Authentication Password** (Hasło uwierzytelniania).
 - d. Podaj hasło ponownie w polu **Confirm Password** (Potwierdź hasło).
 - e. Jako wartość opcji **Authentication Algorithm** (Algorytm uwierzytelniania) wybierz **MD5** lub **SHA**.
 - f. Wpisz hasło w polu **Privacy Password** (Hasło prywatności).
 - g. Podaj hasło w polu **Confirm Password** (Potwierdź hasło).
 - h. Wyświetlona zostanie opcja **Privacy Algorithm** (Algorytm prywatności).
8. Naciśnij przycisk **Apply** (Zastosuj), aby zapisać zmiany.
9. Wybierz przycisk **OK**, gdy zostanie wyświetlony komunikat z potwierdzeniem.

IP Sec

Protokół IP Sec (IP Security) obejmuje protokoły IP AH (Authentication Header) oraz IP ESP (Encapsulating Security Payload), które zabezpieczają komunikację IP w warstwie sieciowej stosu protokołu za pomocą technik uwierzytelniania i szyfrowania danych. Możliwość wysłania zaszyfrowanych danych IP Sec do drukarki jest oparta na stosowaniu publicznego klucza kryptograficznego po sesji negocjacji sieciowej między inicjatorem (kliencką stacją roboczą) a odbiorcą (drukarką lub serwerem). Aby wysłać zaszyfrowane dane do drukarki, stacja robocza i drukarka muszą ustanowić wzajemne skojarzenie zabezpieczeń poprzez sprawdzenie poprawności hasła (wspólnego klucza tajnego). W przypadku pomyślnego uwierzytelnienia klucz publiczny sesji jest używany do wysyłania zaszyfrowanych danych IP Sec przez sieć TCP/IP do drukarki. Protokoły SSL (Secure Sockets Layer) zapewniają dodatkowe zabezpieczenia w procesie negocjowania. Protokoły te są wykorzystywane do zapewnienia tożsamości stron komunikacji z podpisami cyfrowymi (indywidualizowanymi sumami kontrolnymi potwierdzającymi integralność danych), co uniemożliwia zgadnięcie hasła przez sieciowe jednostki nasłuchujące.

Włączanie protokołu IP Sec

Ta procedura wymaga znajomości wspólnego klucza tajnego.

Protokołu IP Sec nie można włączyć bez włączenia na urządzeniu połączenia zabezpieczonego. Aby uzyskać instrukcje, patrz rozdział Włączanie połączenia zabezpieczonego.

1. Na komputerze otwórz przeglądarkę internetową i wpisz adres IP urządzenia na pasku adresu.
2. Naciśnij klawisz **Enter**.
3. Wybierz ikonę **Properties** (Właściwości).
4. Po wyświetleniu monitu wypełnij pola Administrator User Name (Nazwa użytkownika administratora), podając **admin**, a także Password (Hasło), wpisując **1111**, następnie wybierz przycisk **Login** (Zaloguj). Wybierz przycisk **Properties** (Właściwości).
5. W polu **Security** (Zabezpieczenia) po lewej stronie wybierz łącze **Network Security** (Zabezpieczenia sieciowe).
6. Wybierz łącze **IP Security**. Wyświetlona zostanie strona **IP Security**.
7. Kliknij pozycję **Enable** (Włącz), aby włączyć protokół **IP Sec**.
8. Wypełnij pole **Shared Secret** (Wspólny klucz tajny) i **Confirm Shared Secret** (Potwierdź wspólny klucz tajny).
9. Naciśnij przycisk **Apply** (Zastosuj), aby zapisać ustawienia. Wybierz przycisk **OK**, gdy zostanie wyświetlony komunikat z potwierdzeniem.
10. Pole **IP Sec Current Status** (Bieżący stan IP Sec) potwierdza stan protokołu IP Sec.
11. Aby zmienić wspólny klucz tajny, kliknij przycisk **Change Shared Secret** (Zmień wspólny klucz tajny) i podaj nowy wspólny klucz tajny.
12. Kliknij przycisk **Apply** (Zastosuj), aby zapisać zmiany.

Filtrowanie IP

Omówienie

Filtrowanie IP to funkcja zabezpieczeń umożliwiająca kontrolowanie dostępu do usług internetowych. Filtrowanie IP umożliwia przeciwdziałanie niepożądanemu dostępowi do protokołu internetowego.

Funkcja filtrowania IP zabezpiecza urządzenie poprzez umożliwienie zarejestrowania adresów IP dozwolonych do komunikacji z urządzeniem. Ta funkcja zablokować nieupoważnionym użytkownikom dostęp do drukowania bezpośredniego za pomocą protokołu TCP/IP, metody LPR/LPD, protokołu HTTP, funkcji faksowania do komputera, protokołu IPP, protokołu SNMP i programu Scan Manager for Network

Włączanie filtrowania IP

1. Na komputerze otwórz przeglądarkę internetową i wpisz adres IP urządzenia na pasku adresu.
2. Naciśnij klawisz **Enter**.
3. Kliknij ikonę **Properties** (Właściwości).
4. Jeśli zostanie wyświetlony monit, wpisz identyfikator użytkownika administratora **admin** i hasło **1111**, a następnie wybierz przycisk **Login** (Zaloguj).
5. Kliknij łącze **Security** (Zabezpieczenia).
6. Kliknij łącze **Network Security** (Zabezpieczenia sieciowe).

Filtrowanie IPv4

1. Wybierz opcję **IPv4 Filtering** (Filtrowanie IPv4).
2. Zaznacz pole wyboru **Enable** (Włącz) dotyczące filtrowania IPv4.
3. Wprowadź adresy IP, które mogą mieć dostęp do urządzenia.
4. Wprowadź adres IP lub zakres adresów IP za pomocą gwiazdki (*) jako symbolu zastępczego. Na przykład:
 - 192.246.238.* obejmuje podsieć adresów hostów
 - 192.246.* obejmuje większą podsieć adresów hostów
 - 192.* obejmuje największą podsieć adresów hostów
5. Można także filtrować adresy na porcie lub portach. Podaj informacje o porcie.
6. Kliknij przycisk **Apply** (Zastosuj), aby zaakceptować zmiany.
7. Kliknij przycisk **OK**.

Filtrowanie IPv6

1. Wybierz opcję **IPv6 Filtering** (Filtrowanie IPv6).
2. Zaznacz pole wyboru **Enable** (Włącz) dotyczące filtrowania IPv6.
3. Wprowadź adresy IP, które mogą mieć dostęp do urządzenia.
4. Wpisz adres IPv6 w formacie CIDR. Prefiks wskazuje liczbę istotnych najstarszych bitów.

Na przykład:

Zapis 2001:DB8:1234:215:215:99FF:FE04:D345 / 128 przedstawia kompletny adres.

Zapis 2001:DB8:1234:215:215:99FF:FE04:D345 / 64 przedstawia adres prefiksu składający się tylko z 64 bitów od lewej strony.

Zapis 2001:DB8:1234:215:215:99FF:: / 80 przedstawia adres prefiksu składający się tylko z 80 bitów od lewej strony.

5. Można także filtrować adresy na porcie lub portach. Podaj informacje o porcie.
6. Kliknij przycisk **Apply** (Zastosuj), aby zaakceptować zmiany.
7. Wybierz przycisk **OK**, gdy zostanie wyświetlony komunikat z potwierdzeniem.

Włączanie filtrowania adresów MAC

1. Wybierz łącze **MAC Filtering** (Filtrowanie adresów MAC) w drzewie katalogów. Wyświetlona zostaje strona MAC Filtering (Filtrowanie adresów MAC).
2. Zaznacz pole wyboru **Enable** (Włącz) dotyczące filtrowania adresów MAC.
3. W obszarze MAC Address to Filter Out (Adres MAC do odfiltrowania) wybierz opcję **Add** (Dodaj).
4. Podaj adres MAC, który chcesz odfiltrować.
5. Naciśnij przycisk **Apply** (Zastosuj), aby zapisać zmiany.
6. Wybierz przycisk **OK**, gdy zostanie wyświetlony komunikat z potwierdzeniem.

Uwierzytelnianie 802.1X

Ta procedura pozwala zainstalować i skonfigurować uwierzytelnianie 802.1X:

Omówienie

Urządzenie Xerox obsługuje uwierzytelnianie IEEE 802.1X za pośrednictwem protokołu EAP (Extensible Authentication Protocol). Standard IEEE 802.1X zapewnia uwierzytelnianie wszystkich urządzeń do pracy w sieci. Standard 802.1X można włączyć w odniesieniu do urządzeń podłączonych do przewodowych sieci Ethernet.

Administrator może skonfigurować urządzenie do używania jednego typu protokołu EAP. Typy protokołu EAP obsługiwane przez urządzenie:

- EAP-MD5
- PEAP
- EAP-MSCHAPv2
- EAP-TLS

Lista kontrolna

Przed rozpoczęciem należy upewnić się, że dostępne są poniższe pozycje i/lub zostały wykonane poniższe zadania:

- Uwierzytelnianie 802.1X musi być obsługiwane w sieci, do której urządzenie jest podłączone.
- Upewnij się, że twój serwer uwierzytelniania 802.1X oraz przełącznik uwierzytelniania są dostępne w sieci.
- Na serwerze uwierzytelniania utwórz nazwę użytkownika i hasło do uwierzytelnienia urządzenia.

Włączanie protokołu 802.1X za pomocą oprogramowania CentreWare Internet Services

Uwierzytelnianie za pomocą TLS wymaga skonfigurowania lub przesłania do urządzenia certyfikatu urządzenia. W celu uzyskania instrukcji dotyczących tej kwestii patrz rozdział [Dostęp do ekranu Machine Digital Certificate Management \(Zarządzanie certyfikatem cyfrowym urządzenia\)](#).

Uwierzytelnianie za pomocą PEAP i TLS wymaga przesłania do urządzenia certyfikatu głównego. Aby uzyskać instrukcje, patrz rozdział Instalowanie certyfikatu głównego.

1. Na komputerze otwórz przeglądarkę internetową i wpisz adres IP urządzenia na pasku adresu.
2. Naciśnij klawisz **Enter**.
3. Wybierz ikonę **Properties** (Właściwości).
4. Po wyświetleniu monitu wypełnij pola Administrator User Name (Nazwa użytkownika administratora), podając **admin**, a także Password (Hasło), wpisując **1111**, następnie wybierz przycisk **Login** (Zaloguj). Wybierz przycisk **Properties** (Właściwości).
5. W polu **Security** (Zabezpieczenia) po lewej stronie wybierz łącze **Network Security** (Zabezpieczenia sieciowe).

6. Wybierz opcję **802.1X** w drzewie katalogów. Wyświetlona zostaje strona **802.1x Security** (Zabezpieczenia 802.1x).
 - a. Jako wartość opcji **802.1x Security** (Zabezpieczenia 802.1x) zaznacz pole wyboru **Enable** (Włącz).
 - b. W obszarze **Authentication Methods** (Metody uwierzytelniania) wybierz jedną z następujących metod:
 - EAP-MD5
 - EAP-MSCHAPv2
 - PEAP
 - TLS
7. W przypadku wybrania metody **EAP-MD5**, **EAP-MSCHAPv2** lub **PEAP** zostanie wyświetlona opcja **Credentials** (Poświadczenia). Podaj wymagane dane w polach **Username** (Nazwa użytkownika) i **Password** (Hasło).
8. W przypadku wybrania metody **PEAP** lub **TLS** zostanie wyświetlona opcja **Server Validation** (Sprawdzenie poprawności serwera). Kliknij przycisk **Select Certificate** (Wybierz certyfikat) i wybierz wymagany certyfikat główny do sprawdzenia poprawności serwera.
9. W przypadku wybrania metody **TLS** zostanie wyświetlona opcja **Device Validation** (Sprawdzenie poprawności urządzenia). Kliknij przycisk **Select Certificate** (Wybierz certyfikat) i wybierz wymagany certyfikat do sprawdzenia poprawności urządzenia.
10. Wybierz przycisk **Apply** (Zastosuj), aby zaakceptować zmiany.
11. Wybierz przycisk **OK**, gdy zostanie wyświetlony komunikat z potwierdzeniem.

Konserwacja techniczna

6

Ten rozdział zawiera:

- Materiały eksploatacyjne
- Konserwacja ogólna
- Aktualizacja oprogramowania

Materiały eksploatacyjne

W skład zasobów eksploatacyjnych drukarki wymienianych przez użytkownika wchodzi:

- Wkład drukujący o standardowej pojemności do drukarki Xerox Phaser 3020

Składanie zamówienia na materiały eksploatacyjne Xerox:

Materiały eksploatacyjne Xerox do drukarki można zamawiać na kilka sposobów:

- Skontaktuj się z lokalnym przedstawicielem lub sprzedawcą produktów Xerox. Podaj nazwę swojej firmy, numer produktu i numer seryjny urządzenia.

Uwaga: Numer seryjny urządzenia jest także podany na tabliczce z danymi urządzenia na tylnej pokrywie. Dostęp do niego można także uzyskać za pomocą przycisku Machine Status (Stan urządzenia) w menu System Setup (Konfiguracja systemu), znajduje się także w raporcie konfiguracji.

- Materiały eksploatacyjne można zamawiać przez Internet na stronie www.xerox.com
- Dostęp do strony internetowej Xerox za pośrednictwem programu Easy Printer Manager:
 1. Wybierz drukarkę, dla której chcesz zamówić materiały eksploatacyjne.
 2. Kliknij przycisk **Order Supplies** (Zamów materiały eksploatacyjne).
 3. Gdy zostanie wyświetlone kolejne okno podręczne, wybierz opcję **Order Supplies** (Zamów materiały eksploatacyjne). Gdy zostanie wyświetlona strona internetowa Xerox służąca doo zamawiania materiałów eksploatacyjnych, złóż zamówienie.
- Dostęp do strony internetowej Xerox za pośrednictwem oprogramowania CentreWare: Na stronie oprogramowania CWIS drukarki kliknij kartę **Support** (Wsparcie), następnie kliknij pozycję **Support Links** (Łącza wsparcia) w lewym panelu nawigacyjnym. Następnie kliknij łącze **Order Supplies** (Zamów materiały eksploatacyjne) na dole strony, aby przejść do witryny internetowej Xerox i złożyć zamówienie przez Internet.



OSTRZEŻENIE: Użycie materiałów eksploatacyjnych innych firm niż Xerox nie jest zalecane.

Używanie nieoryginalnego toneru i wkładu drukującego może spowodować obniżenie jakości druku i niezawodności drukarki. Toner Xerox to jedyny toner zaprojektowany i stworzony pod ścisłą kontrolą jakości firmy Xerox, do użytku z tą konkretną drukarką.

Gwarancja Xerox, umowa serwisowa i Total Satisfaction Guarantee (Gwarancja całkowitej satysfakcji) nie obejmują uszkodzeń, awarii lub pogorszenia wydajności spowodowanych użyciem materiałów eksploatacyjnych innych firm niż Xerox lub użyciem materiałów eksploatacyjnych firmy Xerox nie przeznaczonych do tej drukarki. Total Satisfaction Guarantee (Gwarancja całkowitej satysfakcji) jest dostępna w Stanach Zjednoczonych i Kanadzie. Zakres może różnić się poza tymi obszarami. Aby uzyskać szczegółowe informacje, skontaktuj się z lokalnym przedstawicielem.

Sprawdzanie stanu materiałów eksploatacyjnych

W każdej chwili można sprawdzić stan zainstalowanych w drukarce materiałów eksploatacyjnych.



Z poziomu drukarki:

W przypadku włączenia wskazania niskiego poziomu toneru (zwykle w trakcie instalowania drukarki), dioda LED z odpowiednim symbolem, znajdująca się na górze panelu sterowania, wskazuje stan poziomu toneru we wkładzie drukującym.

- Gdy kontrolka jest wyłączona, wkład drukujący zawiera wystarczającą ilość toneru.
- Gdy symbol miga na pomarańczowo, we wkładzie pozostała niewielka ilość toneru. Wkład jest bliski szacowanego końca eksploatacji. Sprawdź, czy masz wkład drukujący Xerox na wymianę. Jeśli nie, zamów wkład. Można tymczasowo podwyższyć jakość druku, rozprowadzając równomiernie toner, patrz rozdział [Rozprowadzanie toneru](#).
- Gdy symbol toneru świeci stale na pomarańczowo, czas wymienić wkład drukujący. Patrz rozdział [Wymiana wkładu drukującego](#).

Aby włączyć kontrolkę niskiego stanu toneru:

1. Na komputerze PC uruchom program Easy Printer Manager za pomocą menu Start.
2. Wybierz drukarkę.
3. Kliknij opcję **Properties** (Właściwości). Zostanie wyświetlona strona oprogramowania CentreWare Internet Services dotycząca drukarki.
4. Jeśli zostanie wyświetlony monit, wypełnij pole **ID** (Identyfikator), wpisując "admin", i pole **Password** (Hasło), wpisując "1111".
5. Wybierz pozycje **Properties** (Właściwości) > **System** (System) > **Setup** (Konfiguracja).
6. Ustaw opcję **Low Toner Alert** (Alert niskiego poziomu toneru) na wartość **On** (Wł.).
7. Wprowadź wartość procentową opcji **Toner Low Alert Level** (Próg alertu niskiego poziomu toneru): od 1 % do 50 %.
8. Wybierz dodatkowe opcje funkcji **Alert**, które chcesz włączyć. Opcja E-mail Alert (Alert e-mail) wysyła wiadomość e-mail, gdy w drukarce jest mało toneru lub konieczna jest wymiana wkładu drukującego. Zobacz informacje dotyczące alertów w części [Instalacja i konfiguracja](#) w tym przewodniku.
9. Kliknij przycisk **Apply** (Zastosuj). Użytkownicy będą teraz ostrzegani na kilka sposobów o tym, że drukarka wymaga uwagi.

Sprawdzanie stanu materiałów eksploatacyjnych za pomocą komputera PC

Użyj programu **Easy Printer Manager** do wyświetlenia strony stanu materiałów eksploatacyjnych:

1. Na komputerze uruchom program Easy Printer Manager za pomocą menu **Start** (w systemie Windows).
2. Wybierz drukarkę.

3. Na stronie trybu Basic mode (Tryb podstawowy), w którym okno programu jest mniejsze, poziom toneru jest przedstawiony na karcie Supplies (Materiały eksploatacyjne). W przypadku uruchomienia programu EPM w trybie Advanced mode (Tryb zaawansowany), w którym okno programu jest większe, informacje o materiałach eksploatacyjnych są widoczne pod ilustracją urządzenia.

Uwaga: Tryby można przełączać za pomocą ikony Switch (Przełącz) w górnej części okna programu EPM.

Sprawdzanie stanu materiałów eksploatacyjnych za pomocą oprogramowania **CentreWare Information Services (CWIS)**.

Uwaga: Aby można było uzyskać dostęp do oprogramowania CWIS, drukarka musi być podłączona do sieci. Oprogramowanie to nie jest dostępne w przypadku połączenia USB.

1. Wpisz adres IP drukarki w przeglądarce internetowej.
2. Jeśli oprogramowanie CentreWare wyświetli monit, wypełnij pole **ID** (Identyfikator), wpisując "admin", i pole **Password** (Hasło), wpisując "1111".
3. Wybierz kartę **Status** (Stan).
4. Kliknij pozycję **Supplies** (Materiały eksploatacyjne) w lewym panelu nawigacyjnym, aby zobaczyć poziom toneru w drukarce.

Przechowywanie i korzystanie z materiałów eksploatacyjnych

Wkład drukujący zawiera elementy wrażliwe na światło, temperaturę i wilgoć. Należy przestrzegać zaleceń zapewniających optymalną wydajność, najwyższą jakość i najdłuższy okres eksploatacji nowego wkładu drukującego.

Podczas przechowywania i obsługi materiałów eksploatacyjnych należy przestrzegać poniższych zaleceń:

- Wkłady drukujące należy zawsze przechowywać w oryginalnych, zamkniętych opakowaniach.
- Elementy należy przechowywać poziomo, odpowiednią stroną skierowaną do góry (nie pionowo).
- Nieprawidłowe warunki przechowywania materiałów eksploatacyjnych:
 - temperatura powyżej 40°C (104°F);
 - wilgotność mniejsza niż 20 % i większa niż 80 %;
 - środowisko cechujące się gwałtownymi zmianami temperatury lub wilgotności;
 - miejsce wystawione na bezpośrednie oddziaływanie promieni słonecznych lub oświetlenia pokojowego;
 - miejsce zakurzone;
 - pojazd (w przypadku przechowywania przez dłuższy czas);
 - środowisko, w którym występują gazy korozyjne;
 - środowisko o dużym stopniu zasolenia powietrza.
- Nie należy przechowywać materiałów eksploatacyjnych bezpośrednio na podłodze.
- Nie należy dotykać powierzchni bębna światłoczułego we wkładzie drukującym.
- Nie należy niepotrzebnie narażać wkładu drukującego na działanie wibracji lub wstrząsów.
- Nie należy ręcznie obracać bębna we wkładzie drukującym, zwłaszcza w odwrotnym kierunku. Może to spowodować wewnętrzne uszkodzenie wkładu i wysypanie toneru.

Konservacja ogólna

Rozprowadzanie toneru

Gdy wkład drukujący jest bliski końca eksploatacji:

- Na wydrukach są widoczne białe pasma lub druk jest jaśniejszy.
- Pomarańczowa kontrolka toneru na panelu sterowania miga.

W takiej sytuacji można tymczasowo podnieść jakość druku, rozprowadzając pozostały toner we wkładzie. Niekiedy białe pasma lub jaśniejszy druk nadal występuje nawet po rozprowadzeniu toneru.

Wykonaj poniższe kroki w celu rozprowadzenia toneru we wkładzie drukującym, by tymczasowo podnieść jakość druku.

1. Otwórz górną pokrywę.

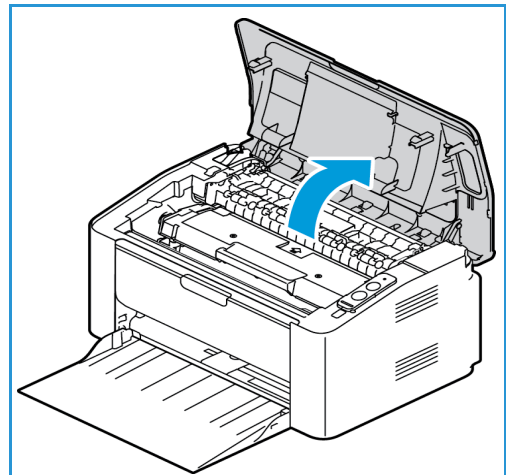

2. Wyciągnij wkład drukujący.

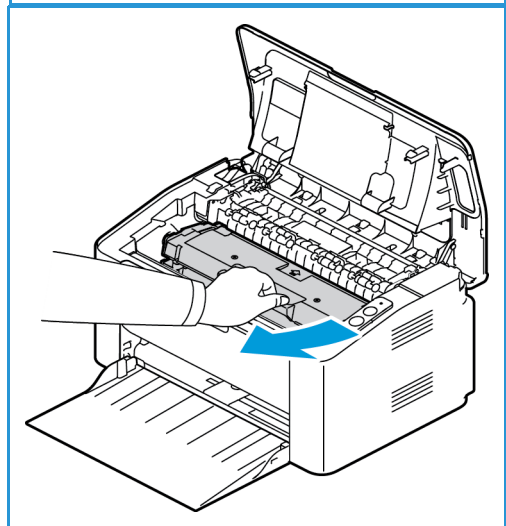

3. Powoli potrząśnij wkładem pięć lub sześć razy, aby równomiernie rozprowadzić toner.

Uwaga: Jeśli toner dostanie się na odzież, zetrzyj go suchą szmatką i zmyj zimną wodą. Gorąca woda powoduje trwałe osadzenie toneru na tkaninie.

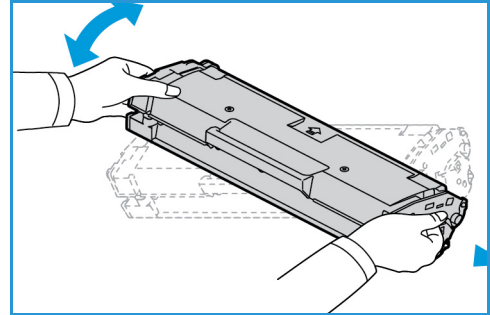

4. Zainstaluj wkład drukujący, wsuwając go powoli do urządzenia.
5. Zamknij pokrywę drukarki. Kontrolka stanu urządzenia na panelu sterowania powinna świecić na zielono, wskazując, że urządzenie jest gotowe do drukowania. Kontrolka toneru powinna być wyłączona, wskazując, że we wkładzie drukującym jest wystarczająco dużo toneru do drukowania.

! PRZESTROGA: Nie należy dotykać zielonej powierzchni na spodzie wkładu drukującego. Użyj rączki, aby nie dotknąć tej powierzchni.

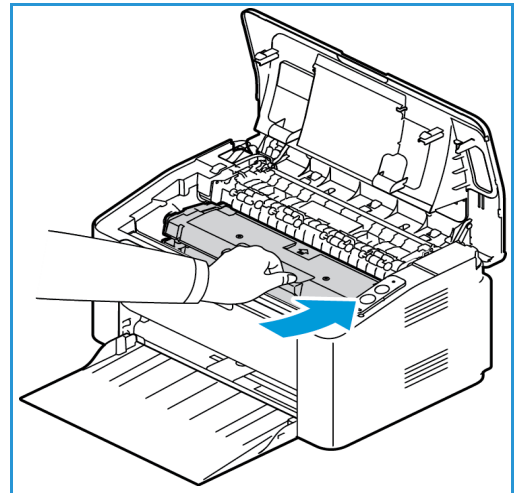

Wymiana wkładu drukującego

Gdy kontrolka toneru na górze panelu sterowania drukarki świeci stale na pomarańczowo, czas wymienić wkład drukujący.

Wymianę należy przeprowadzić, korzystając z poniższych wskazówek.

1. Otwórz górną pokrywę.

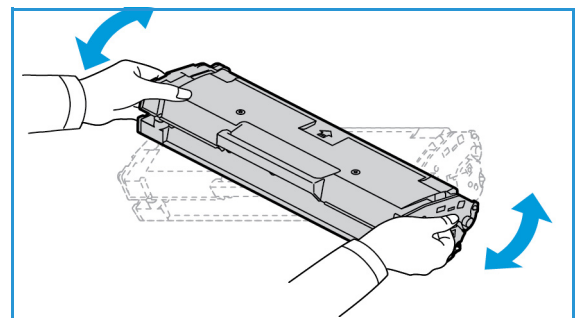

- Wyciągnij wkład drukujący.

⚠ PRZESTROGA: Nie należy dotykać zielonej powierzchni na spodzie wkładu drukującego. Użyj rączki, aby nie dotknąć tej powierzchni.

OSTRZEŻENIE: Podczas wymiany materiałów eksploatacyjnych NIE należy zdejmować żadnych pokryw urządzenia ani osłon zamocowanych za pomocą wkrętów. Ponadto nie można konserwować ani serwisować żadnych części, które znajdują się za tymi zabezpieczeniami. NIE należy podejmować żadnych prób konserwacji, które NIE zostały opisane w dokumentacji dostarczonej wraz z urządzeniem.

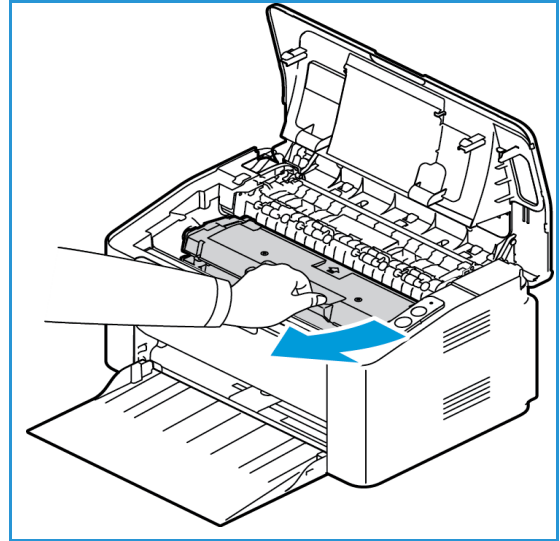

- Wymij nowy wkład drukujący z opakowania. Przeczytaj i przestrzegaj wskazówek na opakowaniu, aby usunąć materiały zabezpieczające.
- Powoli potrząśnij wkładem pięć lub sześć razy, aby równomiernie rozprowadzić toner.

Uwaga: Jeśli toner dostanie się na odzież, zetrzyj go suchą szmatką i zmyj zimną wodą. Gorąca woda powoduje trwałe osadzenie toneru na tkaninie.

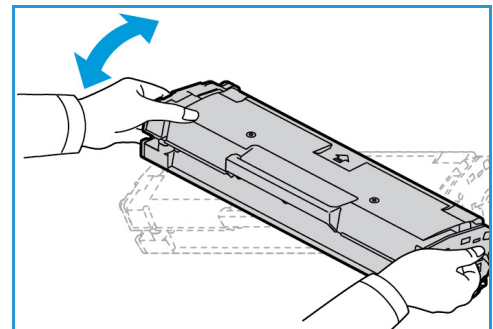

- Chwyć nowy wkład drukujący za rączkę i powoli włóż go do urządzenia. Występy po bokach wkładu i odpowiednie rowki w urządzeniu pozwolą wprowadzić wkład do odpowiedniego położenia, aż zatrzaśnie się na miejscu.
- Zamknij pokrywę górną. Kontrolka stanu urządzenia na panelu sterowania powinna świecić na zielono, wskazując, że urządzenie jest gotowe do drukowania. Kontrolka toneru powinna być wyłączona, wskazując, że we wkładzie drukującym jest wystarczająco dużo toneru do drukowania.

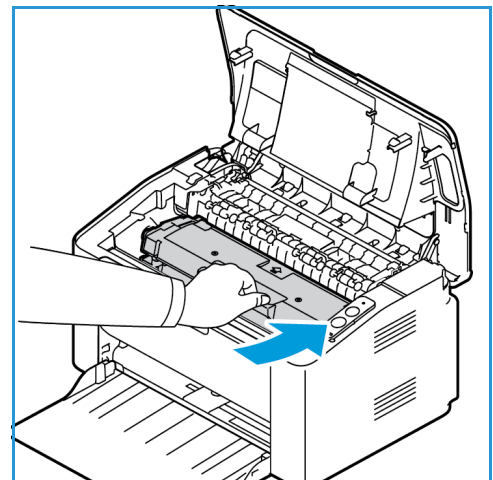

Recykling materiałów eksploatacyjnych

Aby uzyskać więcej informacji na temat programów odzysku materiałów eksploatacyjnych firmy Xerox, odwiedź stronę www.xerox.com/gwa.

Czyszczenie urządzenia

⚠ OSTRZEŻENIE: Podczas czyszczenia urządzenia NIE używać środków organicznych ani silnych rozpuszczalników chemicznych czy środków w aerozolu. NIE WOLNO wlewać płynów bezpośrednio do jakiegokolwiek miejsca. Materiałów eksploatacyjnych i czyszczących należy używać zgodnie z instrukcjami w tej dokumentacji. Trzymać wszystkie środki czystości z dala od dzieci.

⚠ OSTRZEŻENIE: Nie stosować powietrza pod ciśnieniem do czyszczenia urządzenia. Niektóre środki do czyszczenia w aerozolu zawierają mieszanki łatwopalne nieodpowiednie do stosowania z urządzeniami elektrycznymi. Używanie takich środków czyszczących grozi wybuchem i pożarem.

Panel sterowania, tace papieru i taca wyjściowa

Regularne czyszczenie zapobiega gromadzeniu się kurzu i zabrudzeń na ekranie, panelu sterowania i innych powierzchniach zewnętrznych urządzenia.

1. Użyj miękkiej szmatki, delikatnie zwilżonej wodą.
2. Przecieraj do czysta całą powierzchnię panelu sterowania.
3. Przecieraj tacę wyjściową, tace papieru i inne zewnętrzne powierzchnie urządzenia.
4. Wytrzyj jakiegokolwiek resztki zabrudzeń za pomocą czystej szmatki lub ręcznika papierowego.

Powierzchnie wewnętrzne

W trakcie drukowania w urządzeniu mogą się gromadzić strzępki papieru oraz drobiny toneru i kurzu. Powoduje to obniżenie jakości druku, np. na wydrukach mogą być utrwalone cząsteczki toneru lub smugi. Czyszczenie wnętrza urządzenia zapobiega tym problemom.

1. Wyłącz urządzenie i odłącz przewód zasilania. Poczekaj na ostygnięcie urządzenia.
2. Otwórz górną pokrywę.

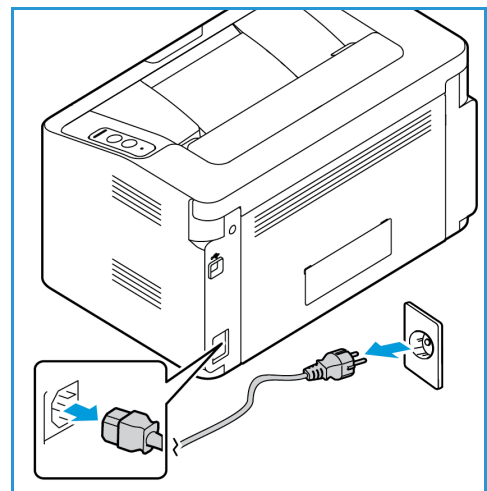

3. Wyciągnij wkład drukujący i umieść go na czystej i równej powierzchni.

⚠ PRZESTROGA:

- Aby nie uszkodzić wkładu drukującego, nie należy wystawiać go na działanie światła na dłużej niż kilka minut. Jeśli to konieczne, można go przykryć arkuszem papieru.
- Nie należy dotykać zielonej powierzchni na spodzie wkładu drukującego. Użyj rączki, aby nie dotknąć tej powierzchni.

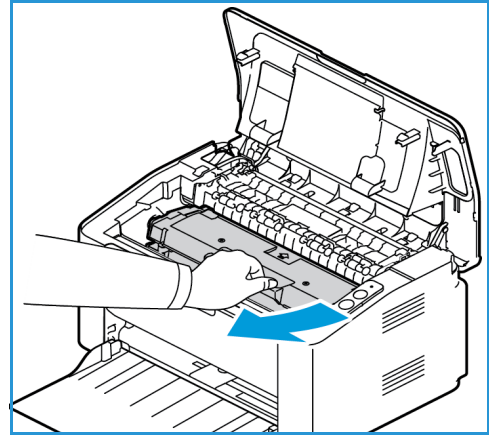

4. Suchą, niestrzępiącą szmatką zetrzyj kurz i toner z okolic wkładu drukującego.

⚠ PRZESTROGA: Czyszcząc wnętrze urządzenia, należy uważać, aby nie uszkodzić części wewnętrznych. Nie należy używać rozpuszczalników takich jak benzen lub rozcieńczalnik. Może to spowodować problemy z jakością druku lub uszkodzenie urządzenia.

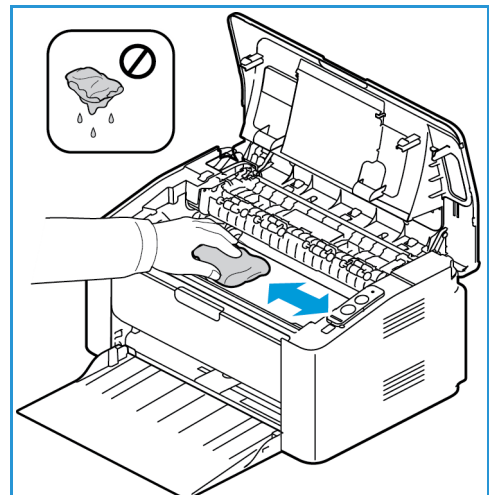

5. Zainstaluj ponownie wkład drukujący. Występy po bokach wkładu i odpowiednie rowki w urządzeniu pozwolą wprowadzić wkład do odpowiedniego położenia, aż zatrzaśnie się na miejscu.

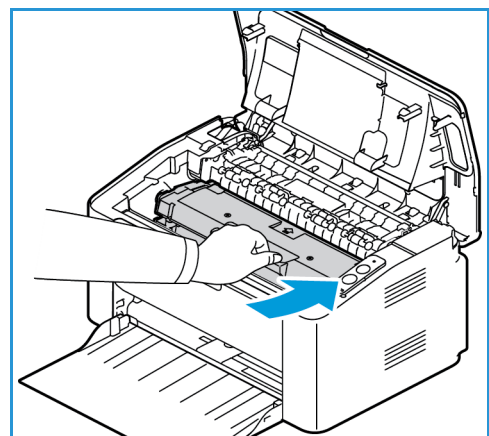

6. Zamknij pokrywę górną.
7. Podłącz przewód zasilania i włącz urządzenie.
Drukarka jest gotowa, gdy kontrolka stanu urządzenia świeci na zielono.

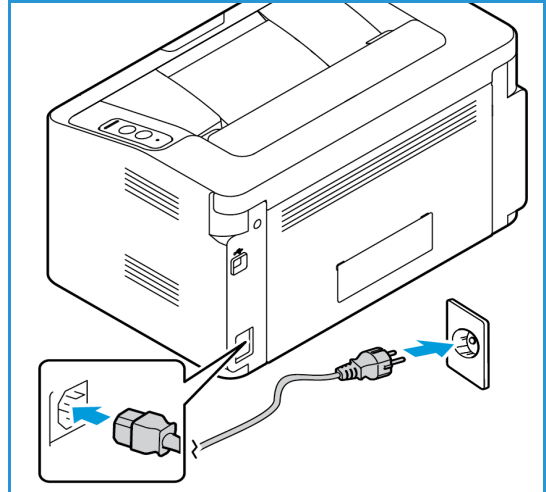

Przenoszenie urządzenia

- Podczas przemieszczania urządzenia nie należy go pochylać ani odwracać do góry spodem, ponieważ wewnątrz może zostać zabrudzone tonerem, a to z kolei może prowadzić do uszkodzenia urządzenia lub obniżenia jakości druku.
- Podczas przenoszenia urządzenia należy je pewnie podtrzymywać.

Aktualizacja oprogramowania

Xerox nieustannie usprawnia swoje produkty. W związku z tym mogą zostać udostępnione nowsze wersje oprogramowania, zwiększające funkcjonalność urządzenia. Funkcja aktualizacji oprogramowania umożliwia klientowi uaktualnienie oprogramowania bez konieczności wizyty serwisanta.

Proces aktualizacji oprogramowania

Oprogramowanie można zaktualizować za pośrednictwem połączenia sieciowego, używając oprogramowania CentreWare Internet Services.

- Przed zainicjowaniem aktualizacji oprogramowania wszystkie zadania w kolejce drukarki muszą zostać ukończone lub usunięte.
- Ta procedura uniemożliwia odbiór zadań drukowania przed ukończeniem aktualizacji.
- Wszystkie skonfigurowane ustawienia sieciowe i zainstalowane opcje zostaną zachowane przez urządzenie.

Lista kontrolna procesu

Przed rozpoczęciem należy upewnić się, że dostępne są poniższe pozycje i/lub zostały wykonane poniższe zadania:

- Uzyskaj plik aktualizacji oprogramowania do posiadanego urządzenia z witryny internetowej www.xerox.com lub od pracownika obsługi klienta Xerox. Plik aktualizacji ma rozszerzenie **.hd**. Pobierz plik aktualizacji na dysk lokalny lub sieciowy. Można usunąć plik po procedurze aktualizacji.
- Istotne jest, aby uzyskać odpowiedni plik aktualizacji do konkretnego modelu urządzenia. W celu zapoznania się z instrukcją, jak określić posiadany model urządzenia, patrz rozdział [Instalacja i konfiguracja](#).
- Protokoły TCP/IP i HTTP muszą być włączone na urządzeniu, aby można było uzyskać do niego dostęp za pośrednictwem przeglądarki internetowej.

Procedura

Uwaga: Aktualizacja powinna zająć mniej niż 10 minut, chyba że wystąpią problemy z siecią.

1. Na komputerze otwórz przeglądarkę internetową i wpisz adres IP urządzenia na pasku adresu.
2. Naciśnij klawisz **Enter**.
3. Wybierz przycisk **Login** (Zaloguj) na górze ekranu. Wypełnij pola Administrator User Name (Nazwa użytkownika administratora), podając **admin**, a także Password (Hasło), wpisując **1111**, następnie wybierz przycisk **Login** (Zaloguj).
4. Wybierz **Właściwości**.
5. W polu **Security** (Zabezpieczenia) po lewej stronie wybierz łącze **System Security** (Zabezpieczenia systemu).
6. Wybierz łącze **Feature Management** (Zarządzanie funkcjami) w drzewie katalogów.
7. Zaznacz pole **Firmware Upgrade Enable** (Włącz aktualizację oprogramowania sprzętowego).

8. Kliknij przycisk **Apply** (Zastosuj), aby zapisać zmiany.
9. Wybierz kartę **Support** (Wsparcie).
10. W obszarze **Firmware Upgrade** (Aktualizacja oprogramowania) wybierz przycisk **Upgrade Wizard** (Kreator aktualizacji).
11. Zostanie wyświetlony ekran **Firmware Upgrade Wizard** (Kreator uaktualnienia oprogramowania sprzętowego). W obszarze **Firmware File** (Plik oprogramowania sprzętowego):
 - a. Wybierz przycisk **Browse** (Przełóżaj).
 - b. Zlokalizuj i wybierz uzyskany wcześniej plik aktualizacji oprogramowania **.hd**.
 - c. Wybierz przycisk **Open** (Otwórz).
12. Wybierz opcję **Next (Dalej)**. Oprogramowanie zostanie teraz zweryfikowane i zostanie wyświetlona informacja o pliku aktualizacji.
13. Wybierz przycisk **Next (Dalej)**, aby kontynuować. Aktualizacja powinna zająć mniej niż 10 minut, chyba że wystąpią problemy z siecią.
14. Gdy urządzenie ukończy aktualizację, zostanie automatycznie ponownie uruchomione. Aby sprawdzić wersję oprogramowania sprzętowego, otwórz oprogramowanie **CWIS**, wpisując adres IP urządzenia w oknie przeglądarki. Wybierz opcję **Machine Settings** (Ustawienia urządzenia). Wybierz opcję **Firmware** (Oprogramowanie sprzętowe), następnie **Properties** (Właściwości), aby zobaczyć, czy oprogramowanie sprzętowe zostało zaktualizowane do nowej wersji.

Rozwiązywanie problemów

Ten rozdział zawiera:

- Omówienie
- Usuwanie zacięć papieru
- Typowe problemy
- Dalsza pomoc

Omówienie

Ta część zawiera informacje o tym, co należy zrobić, jeśli występuje problem z urządzeniem. Wykonaj poniższą procedurę usuwania problemu:

1. Gdy następuje zmiana zachowania kontrolki stanu urządzenia lub występuje błąd, wykonaj kroki wskazane w tej części, aby rozwiązać problem.
2. Jeśli nie można rozwiązać problemu, wyłącz i włącz urządzenie i spróbuj wykonać pracę ponownie.
3. Jeśli problem będzie się powtarzał, skontaktuj się z serwisem.

Kontrolka stanu urządzenia

Kolor diody stanu znajdującej się na panelu sterowania wskazuje aktualny stan urządzenia. Tabela poniżej opisuje różne wskazania.

Kolor	Stan	Opis
Brak	Wył.	Urządzenie jest w trybie offline LUB Urządzenie jest w trybie oszczędzania energii, jeśli kontrolka stanu urządzenia nie świeci, ale przycisk zasilania ma kolor niebieski.
Zielony	Wł.	Urządzenie jest w trybie online, gotowe do użycia.
	Miga	Urządzenie odbiera i drukuje dane.
Cze	Miga	Oczekuje na naciśnięcie przycisku WPS w celu drukowania ręcznego.
	Wł.	<ul style="list-style-type: none"> • Pokrywa jest otwarta. Zamknij pokrywę. • Nie ma papieru na tacy. Załaduj papier na tacę. (Patrz rozdział Papier i nośniki). • Urządzenie zatrzymało się z powodu poważnego błędu. • Trwa drukowanie ręcznej pracy dwustronnej.
Pomarańczowy	Miga	<ul style="list-style-type: none"> • Aktualizowanie oprogramowania sprzętowego.
	Wł.	<ul style="list-style-type: none"> • Wystąpiło zacięcie papieru (Patrz rozdział Usuwanie zacięć papieru).

Unikanie zacięć papieru

Przestrzegając tych wskazówek można uniknąć zacięć papieru.

- Należy się upewnić, że prowadnice w tacy papieru znajdują się we właściwym położeniu. (Patrz rozdział [Ładowanie tacy papieru](#)).
- Nie przepełniaj tacy. Upewnij się, że do tacy nie załadowano więcej niż 150 arkuszy papieru o gramaturze 20 funtów/80 g/m² lub 10 arkuszy papieru specjalnego albo kopert.
- Nie wyjmuj papieru z tacy, gdy urządzenie drukuje.
- Przed załadowaniem wygnij, przekartkuj i rozprostuj papier.
- Nie używaj pogiętego, wilgotnego ani zawijającego się papieru.
- Nie wkładaj do tacy różnych rodzajów papieru jednocześnie.
- Do drukowania używaj tylko zalecanych nośników. (Patrz rozdział [Typy nośników](#)).
- Upewnij się, że nośniki załadowano do tacy stroną do wydruku skierowaną do góry.

Usuwanie zacięć papieru

Jeśli wystąpi zacięcie papieru, kontrolka stanu urządzenia zmienia kolor na pomarańczowy. Korzystając ze wszystkich otworów urządzenia, sprawdź, w którym miejscu ścieżki papieru utknął arkusz nośnika i ostrożnie go usuń. Postępuj zgodnie z tymi wskazówkami w celu usunięcia problemów z zacięciem papieru w dowolnym punkcie urządzenia.

Zacięcia tacy papieru

1. Wyjmij papier z tacy.
2. Wyjmij papier zacięty w okolicy tacy, wyciągając go ostrożnie prostopadłe do drukarki.
3. Podnieś górną pokrywę, następnie ją zamknij. Drukowanie zostanie wznowione automatycznie.

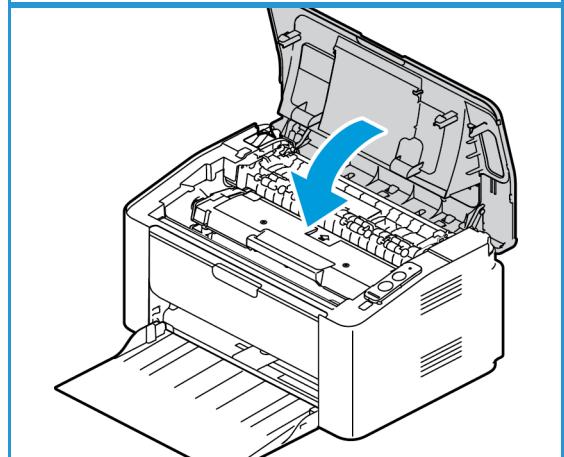
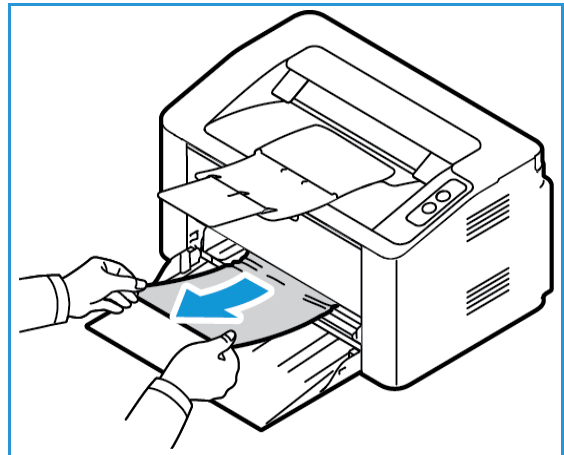

Usuwanie zacięć wewnątrz urządzenia

⚠ PRZESTROGA: Niektóre elementy urządzenia są gorące. Należy zachować ostrożność podczas wyjmowania papieru z urządzenia.

1. Otwórz górną pokrywę drukarki.

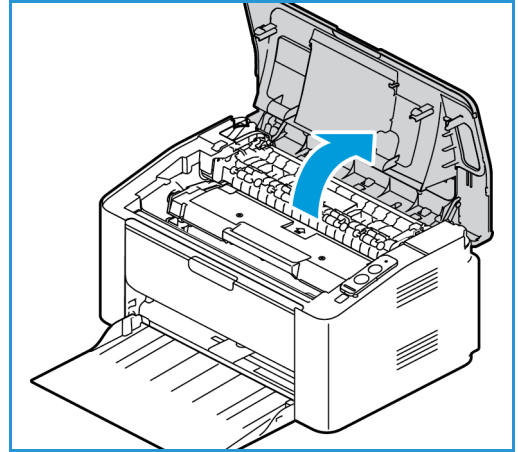

2. Wyjmij wkład drukujący.

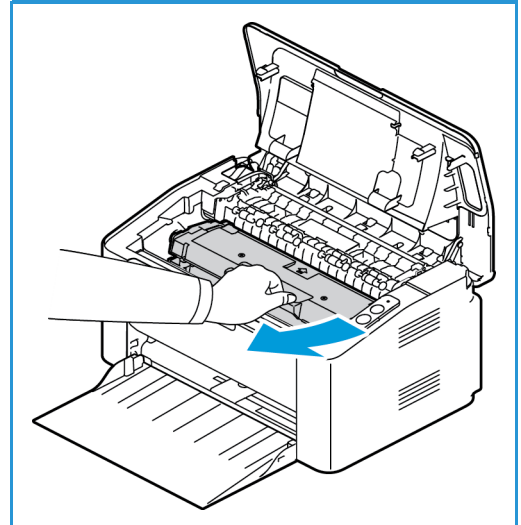

3. Podnieś przegrodę osłaniającą ścieżkę papieru i sprawdź, czy nie występuje papier zacięty w rolkach.

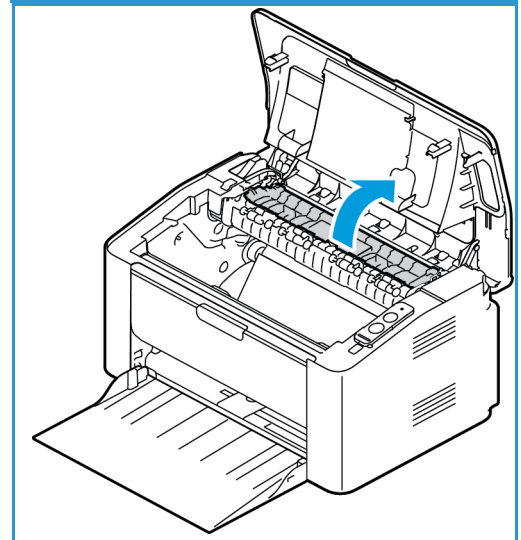

Usuwanie zacięć papieru

4. Powoli i ostrożnie wyciągnij znaleziony papier.

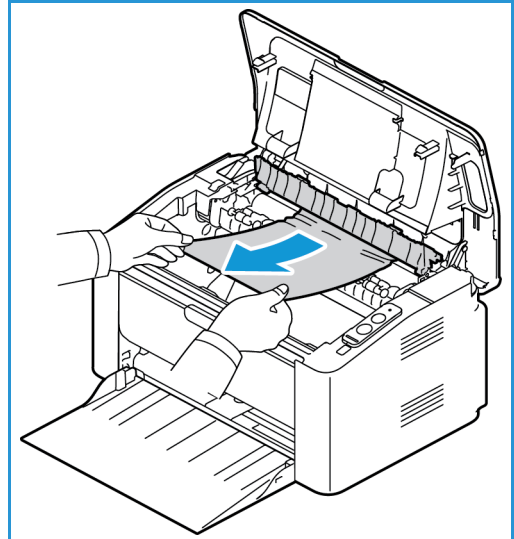

5. Opuść przegrodę i włóż na miejsce wkład drukujący.

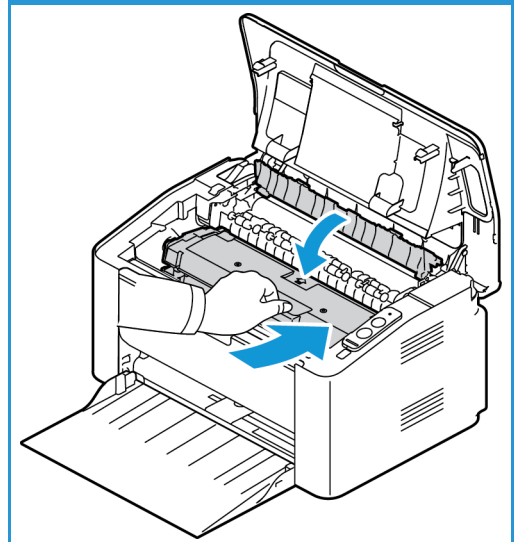

6. Zamknij pokrywę górną. Drukowanie zostanie wznowione automatycznie.

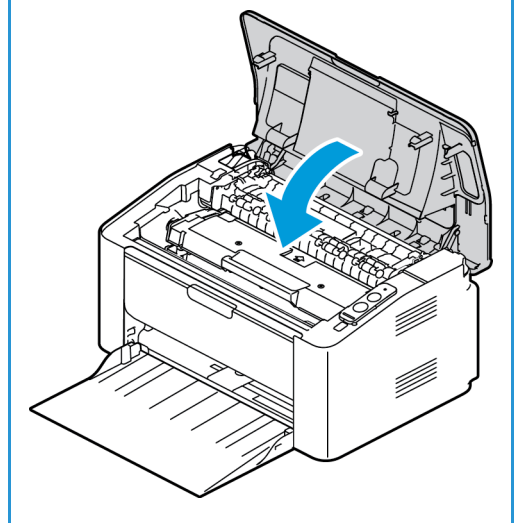

Typowe problemy

Poniższa tabela przedstawia niektóre możliwe sytuacje oraz zalecane rozwiązania. Postępuj zgodnie z sugerowanymi rozwiązaniami, aż problem zostanie usunięty. Jeśli problem będzie się powtarzał, skontaktuj się z serwisem.

Problemy z podawaniem papieru

Stan	Sugerowane rozwiązania
Papier zacina się podczas drukowania.	<ul style="list-style-type: none"> Usuń zacięcie papieru. (Patrz rozdział Unikanie zacięć papieru).
Papier skleja się.	<ul style="list-style-type: none"> Sprawdź maksymalną pojemność tacy. (Patrz rozdział Specyfikacje nośników). Upewnij się, że użyto właściwego typu papieru. (Patrz rozdział Typy nośników). Wyjmij papier z tacy papieru i wygnij go lub przekartkuj. Wilgoć może powodować sklejanie się niektórych typów papieru. Na tacy mogą się znajdować różne typy papieru. Załaduj papier jednego typu, rozmiaru i gramatury.
Papier nie jest podawany do urządzenia.	<ul style="list-style-type: none"> Usuń wszystkie przeszkody z wnętrza urządzenia. Papier nie został prawidłowo załadowany. Usuń papier z tacy i załaduj go prawidłowo. Na tacy znajduje się zbyt duża ilość papieru. Wyjmij nadmiar papieru. Papier jest za gruby. Używaj tylko papieru zgodnego z wymaganiami technicznymi danego urządzenia. (Patrz rozdział Specyfikacje nośników).
Papier nadal zacina się.	<ul style="list-style-type: none"> Na tacy znajduje się zbyt duża ilość papieru. Wyjmij nadmiar papieru. Używany jest niewłaściwy typ papieru. Używaj tylko papieru zgodnego z wymaganiami technicznymi danego urządzenia. (Patrz rozdział Typy nośników).
Folie skleją się ze sobą przy wysuwaniu.	<ul style="list-style-type: none"> Używaj tylko folii przeznaczonych specjalnie do drukarek laserowych. Arkusz folii należy wyjmować zaraz po wysunięciu go z urządzenia.
Koperty przekrzywiają się lub nie są podawane prawidłowo.	<ul style="list-style-type: none"> Upewnij się, że prowadnice papieru dotykają koperty po obu jej stronach.

Problemy z drukowaniem



Stan	Możliwa przyczyna	Sugerowane rozwiązania
Urządzenie nie drukuje.	Urządzenie nie jest zasilane.	<ul style="list-style-type: none"> • Sprawdź połączenia przewodu zasilania. • Sprawdź, czy urządzenie jest włączone; sprawdź źródło zasilania.
	Urządzenie nie jest wybrane jako urządzenie domyślne.	<ul style="list-style-type: none"> • Na komputerze wybierz urządzenie jako domyślną drukarkę w systemie Windows.
	Sprawdź następujące możliwości: <ul style="list-style-type: none"> • Pokrywa górna nie jest zamknięta. Zamknij górną pokrywę urządzenia. • Papier jest zacięty. Usuń zacięcie papieru. (Patrz rozdział Unikanie zacięć papieru). • Nie załadowano papieru do podajnika. Załaduj papier. • Wkład drukujący nie jest zainstalowany. Zainstaluj wkład drukujący. Jeśli wystąpił błąd systemowy, skontaktuj się z przedstawicielem serwisu.	
	Kabel łączący urządzenie z komputerem nie jest podłączony prawidłowo.	<ul style="list-style-type: none"> • Wyłącz drukarkę. Odłącz kabel urządzenia i podłącz go ponownie. Włącz drukarkę.
	Kabel łączący urządzenie z komputerem jest uszkodzony.	<ul style="list-style-type: none"> • Jeśli to możliwe, podłącz kabel do innego sprawnego komputera i wykonaj wydruk. Można także spróbować użyć innego kabla urządzenia.
	Ustawienia portu są nieprawidłowe.	<ul style="list-style-type: none"> • Sprawdź ustawienia drukarki w systemie Windows, aby określić, czy zadanie drukowania zostało wysłane do prawidłowego portu.
	Urządzenie może być nieprawidłowo skonfigurowane.	<ul style="list-style-type: none"> • Sprawdź okno opcji sterownika drukarki, aby się upewnić, że wszystkie ustawienia są prawidłowe. (Zobacz rozdział Procedury drukowania).
	Sterownik drukarki może być zainstalowany nieprawidłowo.	<ul style="list-style-type: none"> • Ponownie zainstaluj oprogramowanie drukarki. (Zobacz rozdział Instalacja oprogramowania drukarki).
	Urządzenie nie działa prawidłowo.	<ul style="list-style-type: none"> • Sprawdź kontrolkę stanu urządzenia na panelu sterowania, aby zobaczyć, czy urządzenie wskazuje poważny błąd. Skontaktuj się z serwisem.
Wykonywanie zadania drukowania trwa bardzo długo.	Zadanie może być bardzo złożone.	<ul style="list-style-type: none"> • Zmniejsz złożoność strony lub zmień ustawienia jakości wydruku.

Stan	Możliwa przyczyna	Sugerowane rozwiązania
Połowa strony jest pusta.	Mogła zostać wybrana niewłaściwa orientacja strony.	<ul style="list-style-type: none"> • Zmień orientację strony w aplikacji. Patrz ekran pomocy sterownika drukarki.
	Rzeczywisty rozmiar papieru oraz ustawienia rozmiaru papieru nie są zgodne.	<ul style="list-style-type: none"> • Upewnij się, że rozmiar papieru w ustawieniach sterownika drukarki odpowiada arkuszom znajdującym się na tacy. • Sprawdź także, czy rozmiar papieru w ustawieniach sterownika drukarki odpowiada papierowi wybranemu w ustawieniach używanej aplikacji.
Urządzenie drukuje, ale tekst jest niepoprawny, zniekształcony lub niepełny.	Kabel urządzenia jest nieprawidłowo podłączony lub uszkodzony.	<ul style="list-style-type: none"> • Odłącz kabel urządzenia i podłącz go ponownie. Spróbuj wydrukować dokument, który wcześniej został już prawidłowo wydrukowany. Jeśli to możliwe, podłącz kabel i urządzenie do innego komputera i spróbuj wydrukować zadanie, które na pewno jest poprawne. • Wymień przewód urządzenia.
	Wybrano niewłaściwy sterownik drukarki.	<ul style="list-style-type: none"> • Sprawdź menu wyboru drukarki w aplikacji, aby się upewnić, że wybrano właściwe urządzenie.
	Aplikacja działa nieprawidłowo.	<ul style="list-style-type: none"> • Spróbuj wydrukować dokument z innej aplikacji.
	System operacyjny działa nieprawidłowo.	<ul style="list-style-type: none"> • Zamknij system Windows i ponownie uruchom komputer. Wyłącz drukarkę i włącz ją ponownie.
	Jeśli pracujesz w środowisku DOS, czcionka urządzenia może być ustawiona nieprawidłowo.	<ul style="list-style-type: none"> • Zmień ustawioną czcionkę. Można ustawić czcionkę za pomocą opcji Device Settings (Ustawienia urządzenia) w programie Xerox Easy Printer Manager na komputerze.

Stan	Możliwa przyczyna	Sugerowane rozwiązania
Strony są drukowane, ale są puste.	Wkład drukujący jest uszkodzony lub pusty.	<ul style="list-style-type: none"> Wstrząśnij wkładem, aby sprawdzić, czy toner nadal się w nim znajduje. (Patrz rozdział Rozprowadzanie toneru). Jeśli to konieczne, wymień wkład drukujący (patrz rozdział Wymiana wkładu drukującego).
	Plik może zawierać puste strony.	<ul style="list-style-type: none"> Sprawdź, czy w pliku nie ma pustych stron.
	Niektóre elementy, np. kontroler lub płyta główna, są uszkodzone.	<ul style="list-style-type: none"> Skontaktuj się z serwisem.
Urządzenie niepoprawnie drukuje plik PDF. Brakuje niektórych elementów graficznych, tekstu lub ilustracji.	Niezgodność między plikiem PDF i produktami Acrobat.	<ul style="list-style-type: none"> Wydrukowanie pliku PDF jako obrazu może umożliwić tę czynność. Włącz funkcję <i>Print As Image (Drukuj jako obraz)</i> w opcjach drukowania programu Acrobat. Drukowanie potrwa dłużej w przypadku drukowania pliku PDF jako obrazu.
Jakość druku zdjęć nie jest dobra. Obrazy nie są wyraźne.	Rozdzielczość zdjęcia jest bardzo niska.	<ul style="list-style-type: none"> Zmniejsz rozmiar zdjęcia. Po zwiększeniu rozmiaru w aplikacji rozdzielczość zostaje zmniejszona.
Przed rozpoczęciem drukowania urządzenie wydziela parę w pobliżu tacy wyjściowej.	Używanie wilgotnego papieru może spowodować powstawanie pary podczas wydruku.	<ul style="list-style-type: none"> Załaduj nowy papier. Aby uniknąć wchłaniania wilgoci przez papier, nie należy otwierać opakowań do momentu, gdy będzie on potrzebny.

Problemy z jakością druku

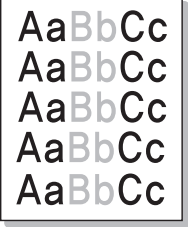
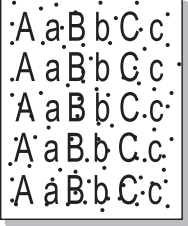
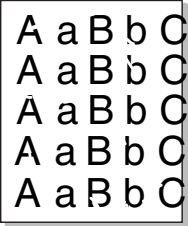
Jeśli wewnątrz urządzenia jest brudne lub jeśli papier został załadowany nieprawidłowo, jakość wydruku może się pogorszyć. Poniższa tabela zawiera informacje dotyczące usuwania problemu.

Stan	Sugerowane rozwiązania
<p>Jasny lub wyblakły druk</p> 	<ul style="list-style-type: none"> • Jeśli na stronie jest widoczna pionowa biała smuga lub wyblakły obszar, poziom toneru jest niski. Można tymczasowo wydłużyć okres eksploatacji wkładu drukującego. (Patrz rozdział Rozprowadzanie toneru). Jeśli nie podniesie to jakości druku, zainstaluj nowy wkład drukujący. • Papier może nie być zgodny ze specyfikacją papieru, np. może być zbyt wilgotny lub chropowaty. (Patrz rozdział Wytyczne dotyczące nośników). • Jeśli cała strona jest zbyt jasna, ustawienie rozdzielczości druku jest zbyt niskie lub włączony jest tryb ECO. Dostosuj rozdzielczość druku i wyłącz tryb ECO. Patrz ekran pomocy sterownika drukarki. • Połączenie wyblakłych obszarów i smug może oznaczać, że wkład drukujący wymaga wymiany. (Patrz rozdział Wymiana wkładu drukującego).
<p>Drobiny toneru</p> 	<ul style="list-style-type: none"> • Papier może nie być zgodny ze specyfikacją papieru, np. może być zbyt wilgotny lub chropowaty. (Patrz rozdział Wytyczne dotyczące nośników). • Ścieżka papieru może wymagać czyszczenia. (Patrz rozdział Usuwanie zacięć wewnątrz urządzenia).
<p>Zaniki</p> 	<p>Jeśli na stronie występują rozsiane losowo wyblakłe, zaokrąglone obszary:</p> <ul style="list-style-type: none"> • Pojedynczy arkusz papieru może być wadliwy. Spróbuj wydrukować pracę ponownie. • Zawartość wilgoci w papierze jest nierówna lub papier ma na powierzchni wilgotne plamy. Spróbuj użyć innej marki papieru. (Patrz rozdział Wytyczne dotyczące nośników). • Papier jest uszkodzony. Procesy produkcyjne mogą sprawić, że niektóre obszary nie przyjmują toneru. Spróbuj użyć nowej rzyzy lub marki papieru. • Zmień opcję drukarki i spróbuj ponownie. Przejdź do opcji Printing Preferences (Preferencje drukowania) w programie Easy Printer Manager lub oprogramowaniu CWIS, wybierz kartę Paper (Papier) i ustaw typ na Thick (Gruby). (Patrz rozdział Papier i nośniki). • Jeżeli te kroki nie usuną problemu, skontaktuj się z pracownikiem serwisu.
<p>Białe plamy</p> 	<p>Jeśli na stronie są widoczne białe obszary:</p> <ul style="list-style-type: none"> • Papier jest zbyt chropowaty i jego drobinki gromadzą się na wewnętrznych powierzchniach urządzenia na wałku transferowym. Wyczyść wewnątrz urządzenia. (Patrz rozdział Czyszczenie urządzenia). • Ścieżka papieru może wymagać czyszczenia. (Patrz rozdział Czyszczenie urządzenia).

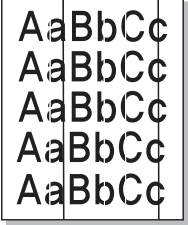
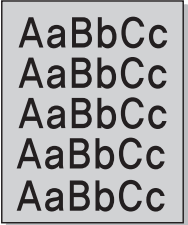
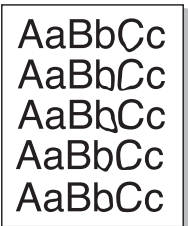
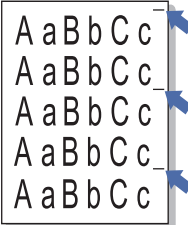
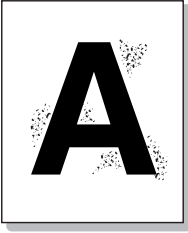
Stan	Sugerowane rozwiązania
<p>Pionowe pasy</p> 	<p>Jeśli na stronie widoczne są czarne pionowe smugi, prawdopodobnie doszło do zadrapania powierzchni (część bębna) wkładu drukującego wewnątrz urządzenia.</p> <ul style="list-style-type: none"> Wyjmij wkład drukujący i zainstaluj nowy. (Patrz rozdział Wymiana wkładu drukującego). <p>Jeśli na stronie są widoczne pionowe smugi, wewnątrz urządzenia może być zabrudzone.</p> <ul style="list-style-type: none"> Wyczyść wewnątrz urządzenia. (Patrz rozdział Czyszczenie urządzenia). <p>Jeżeli te kroki nie usuną problemu, skontaktuj się z pracownikiem serwisu.</p>
<p>Tło</p> 	<p>Jeśli widoczność tła jest zbyt duża:</p> <ul style="list-style-type: none"> Zastosuj papier o mniejszej gramaturze. (Patrz rozdział Specyfikacje nośników). Sprawdź warunki pracy: bardzo niski lub bardzo wysoki (powyżej 80 % wilgotności względnej) poziom wilgotności może spowodować większą widoczność tła. Wyjmij stary wkład drukujący i zainstaluj nowy. (Patrz rozdział Wymiana wkładu drukującego).
<p>Rozmazanie toneru</p> 	<p>Jeśli na stronie jest widoczny rozmazany toner:</p> <ul style="list-style-type: none"> Wyczyść wewnątrz urządzenia. (Patrz rozdział Czyszczenie urządzenia). Sprawdź typ i jakość papieru. (Patrz rozdział Wytyczne dotyczące nośników). Wyjmij wkład drukujący i zainstaluj nowy. (Patrz rozdział Wymiana wkładu drukującego).
<p>Pionowe powtarzające się defekty</p> 	<p>Jeśli na wydrukowanej stronie są widoczne powtarzające się znaki w równych odstępach:</p> <ul style="list-style-type: none"> Wkład drukujący może być uszkodzony. Wykonaj kilka wydruków i jeśli problem będzie występował nadal, wyjmij wkład drukujący i zainstaluj nowy. (Patrz rozdział Wymiana wkładu drukującego). Na elementach urządzenia mógł się nagromadzić toner. Jeśli defekty występują na tylnej stronie arkusza, problem zostanie prawdopodobnie usunięty samoczynnie po kilku następnych stronach. Zespół modułu utrwalającego może być uszkodzony. Skontaktuj się z serwisem.
<p>Punkty w tle</p> 	<p>Punkty w tle są wynikiem rozproszania drobiny toneru na wydrukowanej stronie.</p> <ul style="list-style-type: none"> Papier może być zbyt wilgotny. Załaduj nowy papier. Nie otwieraj opakowań papieru przed czasem, tak aby papier nie zaabsorbował zbyt wiele wilgoci. Jeśli punkty w tle występują na kopercie, należy zmienić układ drukowania, aby uniknąć drukowania na obszarach z zakładką po przeciwnej stronie. Drukowanie na zakładce może stwarzać problemy. Jeśli punkty w tle znajdują się na całej powierzchni wydrukowanej strony, dostosuj rozdzielczość drukowania za pomocą aplikacji lub używając opcji sterownika drukarki. (Patrz rozdział Procedura drukowania).

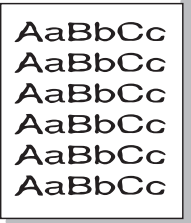
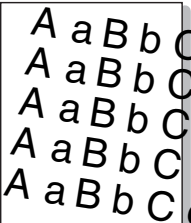
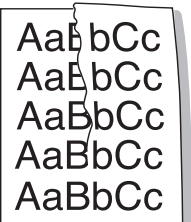
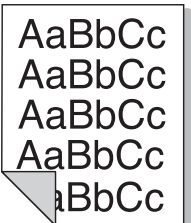
Stan	Sugerowane rozwiązania
<p>Zniekształcone znaki</p> 	<ul style="list-style-type: none"> • Jeśli znaki są zniekształcone i zawierają puste miejsca, papier może być zbyt śliski. Spróbuj użyć innego papieru. (Patrz rozdział Wytyczne dotyczące nośników).
<p>Przekrzywienie strony</p> 	<ul style="list-style-type: none"> • Upewnij się, że papier jest prawidłowo załadowany. • Sprawdź typ i jakość papieru. (Patrz rozdział Wytyczne dotyczące nośników). • Upewnij się, że prowadnice nie są ustawione za blisko lub za daleko stosu papieru. (Patrz rozdział Umieszczanie papieru).
<p>Zmarszczki lub zagniecenia</p> 	<ul style="list-style-type: none"> • Upewnij się, że papier jest prawidłowo załadowany. • Sprawdź typ i jakość papieru. (Patrz rozdział Wytyczne dotyczące nośników). • Odwróć stos papieru na tacy. Spróbuj także obrócić papier na tacy o 180 stopni.
<p>Tyłna strona wydruku jest zabrudzona</p> 	<p>Sprawdź, czy wysypał się toner. Wyczyść wnętrze urządzenia. (Patrz rozdział Czyszczenie urządzenia).</p>

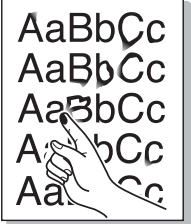
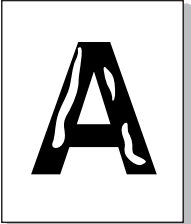
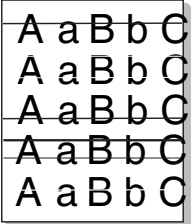
Stan	Sugerowane rozwiązania
<p>Całe czarne strony</p> 	<ul style="list-style-type: none"> • Wkład drukujący może nie być zainstalowany prawidłowo. Wyjmij go i włóż ponownie. • Wkład drukujący może być wadliwy. Wyjmij wkład drukujący i zainstaluj nowy. (Patrz rozdział Wymiana wkładu drukującego). • Urządzenie może wymagać naprawy. Skontaktuj się z serwisem.
<p>Luźny toner</p> 	<ul style="list-style-type: none"> • Wyczyść wnętrze urządzenia. (Patrz rozdział Czyszczenie urządzenia). • Sprawdź typ i jakość papieru. (Patrz rozdział Wytyczne dotyczące nośników). • Wyjmij wkład drukujący i zainstaluj nowy. (Patrz rozdział Wymiana wkładu drukującego). • Urządzenie może wymagać naprawy. Skontaktuj się z serwisem.
<p>Braki w znakach</p> 	<p>Braki w znakach to białe obszary w znakach, które powinny być czarne:</p> <ul style="list-style-type: none"> • Jeśli używasz folii, spróbuj zastosować jej inny typ. Ze względu na skład folii pewien poziom braków w znakach jest zjawiskiem normalnym. • Być może drukujesz na nieodpowiedniej stronie papieru. Wyjmij papier i obróć go. • Papier może nie być zgodny ze specyfikacją. (Patrz rozdział Wytyczne dotyczące nośników).
<p>Poziome pasy</p> 	<p>Jeśli wystąpią poziome równoległe czarne linie, pasy, smugi lub rozmazania:</p> <ul style="list-style-type: none"> • Wkład drukujący może nie być zainstalowany prawidłowo. Wyjmij go i włóż ponownie. • Wkład drukujący może być wadliwy. Wyjmij wkład drukujący i zainstaluj nowy. (Patrz rozdział Wymiana wkładu drukującego). • Jeśli problem występuje nadal, urządzenie może wymagać naprawy. Skontaktuj się z serwisem.

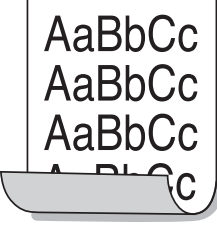
Stan	Sugerowane rozwiązania
<p>Podwinięcie</p> 	<p>Jeśli wydrukowany papier jest pozwijany lub papier nie jest podawany do drukarki:</p> <ul style="list-style-type: none"> • Upewnij się, że papier jest prawidłowo załadowany. • Sprawdź typ i jakość papieru. Zwijanie się papieru może być spowodowane wysoką temperaturą i wilgotnością. (Patrz rozdział Wytyczne dotyczące nośników). • Odwróć stos papieru na tacy. Spróbuj także obrócić papier na tacy o 180°. • Zmień opcję drukarki i spróbuj ponownie. Przejdź do okna Preferencje drukowania, kliknij kartę Papier i ustaw typ na Cienki.
<p>Nieznany obraz stale jest widoczny na kilku arkuszach lub występuje luźny toner, jasny druk lub zanieczyszczenie.</p>	<ul style="list-style-type: none"> • Urządzenie może być używane na wysokości powyżej 1500 m n.p.m. Duża wysokość nad poziomem morza może wpłynąć na jakość druku, powodując luźny toner lub jasny druk. Zmień ustawienie wysokości urządzenia.

Typowe problemy w systemie Windows

Stan	Sugerowane rozwiązania
<p>Podczas instalacji wyświetlany jest komunikat "Plik jest używany".</p>	<ul style="list-style-type: none"> • Zamknij wszystkie aplikacje. Usuń wszystkie aplikacje z grupy Autostart drukarki, a następnie uruchom system Windows ponownie. Zainstaluj ponownie sterownik drukarki.
<p>Pojawia się komunikat "Ogólny błąd zabezpieczeń", "Wyjątek OE", "Spool 32" lub "Czynność niedozwolona".</p>	<ul style="list-style-type: none"> • Zamknij wszystkie aplikacje, uruchom ponownie system Windows i ponownie wydrukuj zadanie.
<p>Pojawiają się komunikaty: "Drukowanie nie powiodło się", "Przekroczony limit czasu drukarki".</p>	<ul style="list-style-type: none"> • Takie komunikaty mogą zostać wyświetlone podczas drukowania. Wystarczy poczekać, aż urządzenie zakończy drukowanie. Jeżeli komunikat pojawi się w trybie gotowości lub po zakończeniu drukowania, sprawdź połączenie i/lub określ, czy wystąpił błąd.

Uwaga: Więcej informacji na temat komunikatów o błędach systemu Microsoft Windows znajduje się w przewodniku użytkownika systemu Microsoft Windows dostarczonym wraz z komputerem.

Typowe problemy na komputerach Macintosh

Stan	Sugerowane rozwiązania
<p>Urządzenie niepoprawnie drukuje pliki PDF. Brakuje niektórych elementów graficznych, tekstu lub ilustracji.</p>	<ul style="list-style-type: none"> • Wydrukowanie pliku PDF jako obrazu może umożliwić tę czynność. Włącz funkcję Print As Image (Drukuj jako obraz) w opcjach drukowania programu Acrobat. <p>Uwaga: Drukowanie potrwa dłużej w przypadku drukowania pliku PDF jako obrazu.</p>
<p>Dokument został wydrukowany, ale zadanie drukowania nie zostało usunięte z bufora w systemie Mac OS X10.3.2.</p>	<ul style="list-style-type: none"> • Zaktualizuj system operacyjny Mac OS do wersji MAC OS X 10.5 lub nowszej.
<p>Niektóre litery nie są normalnie wyświetlane podczas drukowania okładki.</p>	<ul style="list-style-type: none"> • System Mac OS nie może utworzyć czcionki podczas drukowania strony tytułowej. Litery alfabetu angielskiego i cyfry wyświetlane są prawidłowo na okładce.
<p>Podczas drukowania dokumentu na komputerze Macintosh w programie Acrobat Reader w wersji 6.0 lub nowszej kolory drukowane są nieprawidłowo.</p>	<ul style="list-style-type: none"> • Upewnij się, że wybrane ustawienie rozdzielczości jest takie samo w sterowniku urządzenia i w programie Acrobat Reader.

Uwaga: Więcej informacji na temat komunikatów o błędach systemu Macintosh znajduje się w przewodniku użytkownika systemu Macintosh dostarczonym wraz z komputerem.

Typowe problemy w systemie Linux

Stan	Sugerowane rozwiązania
Urządzenie nie drukuje.	<ul style="list-style-type: none"> • Sprawdź, czy w systemie zainstalowano sterownik drukarki. Otwórz program Unified Driver Configurator i przejdź do karty Printers (Drukarki) w oknie Printers configuration (Konfiguracja drukarki), aby wyświetlić listę dostępnych urządzeń. Sprawdź, czy dane urządzenie znajduje się na tej liście. Jeśli urządzenie nie jest widoczne na liście, uruchom kreatora Add new printer wizard (Kreator dodawania nowej drukarki) w celu skonfigurowania urządzenia. • Sprawdź, czy urządzenie jest uruchomione. Otwórz okno Konfiguracja drukarek i wybierz urządzenie z listy drukarek. Zapoznaj się z opisem na panelu Selected printer (Wybrana drukarka). Jeśli w obszarze stanu widoczny jest ciąg Stopped (Zatrzymany), naciśnij przycisk Start. Powinno to spowodować przywrócenie normalnej pracy urządzenia. Stan "stopped (zatrzymany)" może być uaktywniony, gdy wystąpią problemy podczas drukowania. Na przykład podczas próby wydruku dokumentu, gdy port jest zajęty przez aplikację skanowania. • Upewnij się, że port nie jest zajęty. Ponieważ moduły funkcjonalne urządzenia (drukarka i skaner) korzystają z tego samego interfejsu wejścia/wyjścia (portu), możliwy jest równoczesny dostęp różnych aplikacji klienckich do tego samego portu. Aby uniknąć konfliktu, tylko jedna z nich może w danej chwili przejąć kontrolę nad urządzeniem. Drugi klient uzyska odpowiedź "device busy (urządzenie zajęte)". Otwórz okno Konfiguracja portów i wybierz port przypisany do urządzenia. Na panelu Selected port (Wybrany port) można sprawdzić, czy port ten jest zajęty przez inną aplikację. W takim przypadku należy poczekać na zakończenie bieżącego zadania lub nacisnąć przycisk Release port (Zwolnij port). • Sprawdź, czy aplikacja ma specjalną opcję drukowania, np. "-oraw". Jeśli w wierszu poleceń wpisano parametr "-oraw", skasuj go, aby drukowanie przebiegało prawidłowo. W aplikacji Gimp wybierz kolejno opcje "print" -> "Setup printer (Skonfiguruj drukarkę)" i edytuj parametr w wierszu poleceń. • W systemie CUPS (Common Unix Printing System) w wersji rozpowszechnianej z systemem SuSE Linux 9.2 (cups-1.1.21) występuje problem dotyczący drukowania z wykorzystaniem protokołu IPP (Internet Printing Protocol). Drukuj za pomocą protokołu socket zamiast IPP lub zainstaluj inną wersję systemu CUPS (cups-1.1.22 lub nowsza).

Stan	Sugerowane rozwiązania
<p>Urządzenie nie drukuje całych stron; strony są zadrukowane w połowie.</p>	<ul style="list-style-type: none"> To znany problem występujący w wersji programu Ghostscript (8.51 lub wcześniejszymi) w 64-bitowym systemie operacyjnym Linux. Problem został rozwiązany w oprogramowaniu AFPL Ghostscript w wersji 8.52 i nowszych. Aby rozwiązać problem, pobierz oprogramowanie AFPL Ghostscript z witryny http://sourceforge.net/projects/ghostscript/ i zainstaluj je.
<p>Podczas drukowania dokumentu pojawia się błąd "Cannot open port device file (Nie można otworzyć pliku urządzenia portu)".</p>	<ul style="list-style-type: none"> Unikaj zmiany parametrów zadania drukowania (na przykład za pomocą interfejsu użytkownika LPR), gdy zadanie drukowania jest w toku. Znane wersje serwera CUPS przerywają zadanie drukowania zawsze po zmianie opcji drukowania, po czym drukowanie zadania jest rozpoczynane ponownie. Ponieważ sterownik Unified Linux Driver blokuje port w trakcie drukowania, nagłe przerwanie jego pracy powoduje, że port pozostaje zablokowany i nie jest dostępny dla kolejnych zadań drukowania. Jeśli wystąpi taka sytuacja, spróbuj zwolnić port, wybierając opcję Release port (Zwolnij port) w oknie Port configuration (Konfiguracja portu).

Uwaga: Więcej informacji na temat komunikatów o błędach systemu Linux znajduje się w przewodniku użytkownika systemu Linux dostarczonym wraz z komputerem.

Dalsza pomoc

Aby uzyskać dodatkową pomoc, odwiedź witrynę dla klientów pod adresem www.xerox.com albo skontaktuj się z Centrum wsparcia Xerox, podając numer seryjny urządzenia.

Umieszczenie numeru seryjnego

Numer seryjny znajduje się w następujących miejscach:

- Na tabliczce z danymi urządzenia na tylnej pokrywie.
- Na raporcie konfiguracji. Skorzystaj z instrukcji poniżej, aby go wydrukować.

Drukowanie raportu konfiguracji

Aby wydrukować raport konfiguracji, który zawiera informacje dotyczące konfiguracji urządzenia, takie jak numer seryjny, adres IP, zainstalowane ustawienia oraz wersja oprogramowania:

1. Rozpocznij w trybie gotowości. Jeśli urządzenie jest w trybie oszczędzania energii, przełącz je do trybu **gotowości** poprzez naciśnięcie przycisku **zasilania**.
2. Naciśnij przycisk **WPS** na panelu sterowania drukarki i przytrzymaj przez około 10 sekund, aż dioda stanu zacznie migać, przestanie migać i ponownie zacznie migać. Zwolnij przycisk, gdy kontrolka zacznie migać na zielono po raz drugi.

Dalsza pomoc

Dane techniczne

8

Ten rozdział zawiera:

- Dane techniczne urządzenia
- Specyfikacje druku
- Środowisko sieciowe
- Wymagania systemowe
- Specyfikacje elektryczne
- Specyfikacje środowiskowe

Dane techniczne urządzenia

Konfiguracje urządzenia

Element	Phaser 3020BI
Funkcja urządzenia	Drukowanie
Konfiguracja sprzętu	Procesor 400 mHz Pamięć 128 MB Taca papieru
Łączność	High Speed USB 2.0 Sieć bezprzewodowa
Wymiary urządzenia (szerokość x długość x wysokość)	13,0 x 8,5 x 7,4 cala (331 x 215 x 188 mm)
Ciężar urządzenia Netto (z materiałami eksploatacyjnymi)	7,43 funta (3,37 kg)
Dostęp	Widok z przodu
Czas wydruku pierwszej strony	Mniej niż 8,5 sekundy z trybu gotowości Mniej niż 19 sekund z trybu oszczędzania energii
Czas nagrzewania	Mniej niż 30 sekund z trybu oszczędzania energii

Specyfikacje druku

Funkcja	Phaser 3020BI
Szybkość: Tryb jednostronny	Do 21 str./min w formacie Letter Do 20 str./min w formacie A4
Maksymalny obszar druku	8,5 x 14 cali w formacie Legal USA (216 mm x 356 mm)
Najwyższa rozdzielczość druku	Rozdzielczość rzeczywista do 600 x 600 dpi Efektywna rozdzielczość wydruku do 1200 x 1200 dpi
Średnia wydajność wkładu drukującego	1500 wydruków, strony standardowe Wydruki za pomocą wkładu drukującego dostarczonego z urządzeniem: 700 stron standardowych
Standardowa pamięć drukarki	Pamięć 128 MB
Zgodność	Windows PC / MAC / Linux
Język drukarki	GDI

Specyfikacje nośników

Pojemność wejściowa

Funkcja	Phaser 3020BI
Pojemność: Taca papieru	150 arkuszy papieru dokumentowego 20 lb (80 g/m) 10 arkuszy papieru specjalnego: koperty, etykiety, karton, papier gruby
Gramatura papieru	16–43 lb (60 do 163 g/m)
Rozmiary nośników	Długość: min.: 5 cali (127 mm); maks.: 14 cali (356 mm) Szerokość: min.: 3 cale (76 mm); maks.: 8,5 cala (216 mm) A4, A5, Letter, Legal, Folio, Oficio, Executive, ISO B5, JIS B5, koperta (Monarch, Com 10, DL, C5), niestandardowy
Typy nośników	Papier zwykły, cienki, gruby, makulaturowy, dokumentowy, karton, etykiety, koperty, nośnik bawełniany, kolorowy, zadrukowany, archiwalny

Taca wyjściowa

Funkcja	Phaser 3020BI
Pojemność: Taca wyjściowa	100 arkuszy papieru dokumentowego 20 lb (80 g/m) Wydrukiem w dół

Środowisko sieciowe

Element	Phaser 3020BI
Karta sieciowa	<ul style="list-style-type: none"> • High Speed USB 2.0 • Sieć bezprzewodowa 802.11b/g/n
Sieciowy system operacyjny	<ul style="list-style-type: none"> • Windows 7/ Windows 8 / Windows Server 2003 / Server 2008, 2008 R2 / XP / Vista / • Różne wersje systemu operacyjnego Linux • Mac OS X 10.5 ~ 10.9
Protokoły sieciowe	<ul style="list-style-type: none"> • TCP/IPv4, TCP/IPv6 • DHCP, BOOTP, AutoIP • DNS, WINS, DDNS • Rendezvous/Bonjour, SLP, UPnP (SSDP) • Standardowe drukowanie TCP/IP, LPR, IPP, WSD, SetIP • SNMP v 1/2c/3, HTTP

Wymagania systemowe

Microsoft® Windows®

System operacyjny	Procesor	Pamięć RAM	Wolne miejsce na dysku twardym
Windows Server® 2003 (wersja 32-/64-bitowa)	Intel® Pentium® III 933 MHz (Pentium IV 1 GHz)	128 MB (512 MB)	1,25 GB do 2 GB
Windows Server® 2008 (wersja 32-/64-bitowa)	Intel® Pentium® IV 1 GHz (Pentium IV 2 GHz)	512 MB (2 GB)	10 GB
Windows Vista® (wersja 32-/64-bitowa)	Intel® Pentium® IV 3 GHz	512 MB (1 GB)	15 GB
Windows® 7, Windows® 8 (wersja 32-/64-bitowa)	Procesor 32- lub 64-bitowy Intel® Pentium® IV 1 GHz lub nowszy	1 GB (2 GB)	16 GB
	<ul style="list-style-type: none"> • Obsługa grafiki DirectX® 9 i pamięć o pojemności 128 MB (obsługa motywu Aero). • Stacja DVD-R/W 		
Windows Server® 2008 R2 (wersja 32-/64-bitowa)	Procesor Intel® Pentium® IV 1 GHz (x86) lub 1,4 GHz (x64) 2 GHz lub szybszy	512 MB (2 GB)	10 GB
Windows® XP (wersja 32-/64-bitowa)	Intel® Pentium® III 933 MHz (Pentium IV 1 GHz)	128 MB (256 MB)	1,5 GB
Uwagi:	<ul style="list-style-type: none"> • Program Internet Explorer 6.0 lub nowszy to minimalne wymaganie dotyczące wszystkich systemów operacyjnych Windows. • Użytkownicy, którzy mają prawa administratora mogą zainstalować oprogramowanie. • Usługi terminalowe Windows są kompatybilne z urządzeniem. 		

Macintosh

System operacyjny	Procesor	Pamięć RAM	Wolne miejsce na dysku twardym
Mac OS X 10.5	Procesory Intel® Procesor PowerPC G4/ G5 867 MHz lub szybszy	512 MB (1 GB)	1 GB
Mac OS X 10.6	Procesory Intel®	1 GB (2 GB)	1 GB
Mac OS X 10.7–10.9	Procesory Intel®	2 GB	4 GB

Linux

System operacyjny	Procesor	Pamięć RAM	Wolne miejsce na dysku twardym
<ul style="list-style-type: none"> • Fedora 11–19 • OpenSUSE® 11.0, 11.1, 11.2, 11.3, 11.4, 12.1, 12.2, 12.3 • Ubuntu 10.04, 10.10, 11.04, 11.10, 12.04, 12.10, 13.04 • Debian 5.0, 6.0, 7.0, 7.1 • Redhat® Enterprise Linux 5, 6 • SuSE Linux Enterprise Desktop 10, 11 • Mint 13, 14, 15 	Pentium IV 2,4 GHz (Intel Core™2)	512 MB (1 GB)	1 GB (2 GB)

Specyfikacje elektryczne

Funkcja	Phaser 3020BI
Napięcie elektryczne	Niskie napięcie: 110–127 V prądu przemiennego Wysokie napięcie: 220–240 V prądu przemiennego
Częstotliwość	Niskie napięcie: 60 Hz Wysokie napięcie: 50 Hz / 60 Hz +/- 3 Hz
Średnie zużycie energii	Średnio podczas pracy: poniżej 350 watów Tryb energooszczędny: poniżej 2,8 wata Tryb czuwania: poniżej 40 watów Urządzenie wyłączone: 0,7 wata

Specyfikacje środowiskowe

Funkcja	Phaser 3020BI
Temperatura pracy - drukarka i materiały eksploatacyjne	10–32°C
Wilgotność względna	Dopuszczalny zakres wilgotności: 10–80 % Optymalny zakres wilgotności: 20–70 % Optymalna wilgotność względna w temperaturze 28°C Uwaga: W skrajnych warunkach środowiskowych, takich jak temperatura 10°C i wilgotność względna 80 %, mogą wystąpić defekty związane z kondensacją.
Wysokość nad poziomem morza	W celu uzyskania optymalnej wydajności drukarki należy używać na wysokości mniejszej niż 3100 m nad poziomem morza.

Bezpieczeństwo

9

Ten rozdział zawiera:

- [Bezpieczeństwo dotyczące prądu elektrycznego](#)
- [Bezpieczeństwo użytkownika](#)
- [Bezpieczna konserwacja](#)
- [Informacje kontaktowe związane z ochroną środowiska i BHP](#)

Drukarka i zalecane materiały eksploatacyjne zostały tak zaprojektowane i przetestowane, aby spełniały rygorystyczne wymagania dotyczące bezpieczeństwa. Przestrzeganie poniższych zaleceń zapewnia nieprzerwaną, bezpieczną pracę drukarki firmy Xerox.

Bezpieczeństwo dotyczące prądu elektrycznego

Ogólne wskazówki



OSTRZEŻENIE: Nieautoryzowane zmiany, w tym dodawanie nowych funkcji albo podłączanie urządzeń zewnętrznych, mogą naruszyć certyfikat urządzenia. Aby uzyskać więcej informacji, należy skontaktować się z przedstawicielem firmy Xerox.

- Nie należy wpychać przedmiotów do gniazd lub otworów drukarki. Dotknięcie zasilanego punktu lub zwarcie danej części może spowodować pożar lub porażenie prądem elektrycznym.
- Nie należy zdejmować pokryw ani elementów ochronnych przykręconych śrubami, chyba że instaluje się sprzęt opcjonalny i instrukcja mówi, że należy to zrobić. Podczas wykonywania takiej instalacji należy wyłączyć drukarkę. Gdy instalacja sprzętu opcjonalnego obejmuje zdjęcie pokrywy lub osłony, należy odłączyć przewód zasilający. Z wyjątkiem elementów opcjonalnych instalowanych przez użytkownika, żadne części pod tymi pokrywami nie podlegają konserwacji ani serwisowaniu.

Następujące czynniki zagrażają bezpieczeństwu:

- Przewód zasilający jest uszkodzony lub postrzępiony.
- Na drukarkę został wylany płyn.
- Drukarka została wystawiona na działanie wody.
- Z drukarki wydobywa się dym lub jej powierzchnia jest niezwykle gorąca.
- Drukarka emituje nietypowe dźwięki lub zapachy.
- Drukarka powoduje uaktywnienie wyłącznika automatycznego, bezpiecznika lub innego urządzenia zabezpieczającego.

Jeśli wystąpią jakiegokolwiek z tych czynników, należy wykonać następujące czynności:

1. Natychmiast wyłącz drukarkę.
2. Odłącz przewód zasilający od gniazda elektrycznego.
3. Skontaktuj się z przedstawicielem autoryzowanego serwisu.

Przewód zasilający

Należy używać przewodu zasilającego dostarczonego z drukarką.

- Przewód zasilający należy podłączyć bezpośrednio do odpowiednio uziemionego gniazda elektrycznego. Należy się upewnić, że oba końce przewodu są dobrze podłączone. Jeśli nie wiadomo, czy gniazdo jest uziemione, należy poprosić elektryka o dokonanie kontroli.



OSTRZEŻENIE: Aby uniknąć ryzyka pożaru lub porażenia prądem elektrycznym, nie należy używać przedłużaczy, listew elektrycznych ani wtyczek dłużej niż przez 90 dni. Jeśli nie można zamontować stałego gniazda elektrycznego, każdą drukarkę lub urządzenie wielofunkcyjne należy podłączyć przy użyciu tylko jednego fabrycznie gotowego przedłużacza o właściwej średnicy. Należy zawsze przestrzegać krajowych i lokalnych przepisów budowlanych, przeciwpożarowych i elektrycznych dotyczących długości przewodów, rozmiaru żył, uziemienia i zabezpieczeń.

- Nie należy używać uziemiającej wtyczki przejściowej do podłączania drukarki do gniazda elektrycznego nie wyposażonego w bolec uziemienia.
- Należy sprawdzić, czy drukarka jest podłączona do gniazdka, które może dostarczyć prąd o odpowiednim napięciu i mocy. Jeśli to konieczne, należy przejrzeć specyfikację elektryczną z elektrykiem.
- Nie należy umieszczać drukarki w miejscu, w którym ktoś może nadepnąć na przewód.
- Nie umieszczać na przewodzie żadnych przedmiotów.
- Nie należy podłączać ani odłączać przewodu zasilającego, gdy przełącznik zasilania jest w położeniu włączenia.
- Jeżeli przewód zasilający uległ przepaleniu lub zużyciu, należy go wymienić.
- Aby zapobiec porażeniu prądem i zniszczeniu kabla, w celu odłączenia kabla zasilającego chwyć za wtyczkę.

Kabel zasilający stanowi oddzielny element, który jest przymocowany z tyłu drukarki. Jeśli jest konieczne odłączenie wszystkich źródeł prądu od drukarki, należy odłączyć kabel zasilający od gniazda elektrycznego.

Awaryjne wyłączenie

W następujących okolicznościach należy natychmiast wyłączyć drukarkę i odłączyć przewód zasilający od gniazda sieci elektrycznej. W następujących przypadkach należy skontaktować się z autoryzowanym przedstawicielem serwisowym Xerox, aby rozwiązać problem:

- Nietypowe zapachy lub dźwięki po uruchomieniu wyposażenia.
- Przewód zasilający jest uszkodzony lub postrzępiony.
- Wyłącznik automatyczny na panelu ściennym, bezpiecznik lub inne urządzenie zabezpieczające zostało uaktywnione.
- Na drukarkę został wylany płyn.
- Drukarka została wystawiona na działanie wody.
- Jedna z części drukarki jest uszkodzona.

Bezpieczeństwo dotyczące lasera

Ta drukarka spełnia standardy wydajności produktów wyposażonych w lasery, ustanowione przez agencje rządowe, krajowe i międzynarodowe, i posiada certyfikat klasy 1 dla produktu wyposażonego w laser. Drukarka nie emituje niebezpiecznego światła, ponieważ wiązka jest całkowicie zamknięta we wszystkich trybach pracy i konserwacji.



OSTRZEŻENIE: Korzystanie z elementów sterujących, procedur korekcji lub operacyjnych innych niż podane w tym przewodniku może być przyczyną niebezpiecznego narażenia na promieniowanie.

Bezpieczeństwo użytkowania

Drukarka i materiały eksploatacyjne zostały zaprojektowane i przetestowane, aby spełniały rygorystyczne wymagania dotyczące bezpieczeństwa. Sformułowanie to obejmuje przebadanie przez urząd do spraw bezpieczeństwa, zatwierdzenie i zgodność z obowiązującymi standardami środowiskowymi.

Zwrócenie uwagi na poniższe wytyczne dotyczące bezpieczeństwa pomoże zapewnić ciągłe i bezpieczne działanie drukarki.

Wytyczne dotyczące użytkowania

- Podczas drukowania nie należy wyjmować żadnych tac papieru.
- Nie otwierać drzwi drukarki podczas drukowania.
- Nie przesuwaj drukarki podczas drukowania.
- Ręce, włosy, krawaty itp. należy trzymać z dala od miejsc wyjściowych i rolek podających.
- Pokrywy, które usunąć można jedynie przy użyciu narzędzi, zabezpieczają niebezpieczne miejsca w drukarce. Nie usuwaj pokryw zabezpieczających.

Uwalnianie ozonu

Ta drukarka wytwarza ozon podczas użytkowania. Ilość wytwarzanego ozonu jest zależna od liczby kopii. Ozon jest cięższy od powietrza i nie jest wytwarzany w ilościach, które mogą być szkodliwe. Należy zainstalować drukarkę w pomieszczeniu z odpowiednią wentylacją.

Aby uzyskać więcej informacji w Stanach Zjednoczonych i Kanadzie, skorzystaj z witryny www.xerox.com/environment. Na innych rynkach należy kontaktować się z lokalnym przedstawicielem firmy Xerox lub korzystać z witryny www.xerox.com/environment_europe.

W celu uzyskania dalszych informacji na temat ozonu należy zamówić publikację Xerox pod tytułem Facts About Ozone ("Fakty dotyczące ozonu", numer katalogowy 610P64653), dzwoniąc pod numer 1-8000-828-6571 w USA lub Kanadzie. Na innych rynkach skontaktuj się z miejscowym przedstawicielem Xerox.

Lokalizacja drukarki

- Drukarkę należy ustawić na poziomej, stałej i niewibrującej powierzchni o wytrzymałości odpowiedniej do jej ciężaru. Informacja na temat ciężaru drukarki znajduje się w rozdziale [Specyfikacje techniczne urządzenia](#).
- Nie należy blokować ani zakrywać gniazd i otworów drukarki. Te otwory to otwory wentylacyjne zapobiegające przegrzaniu drukarki.
- Drukarkę należy umieścić w miejscu, w którym jest odpowiednia przestrzeń na pracę i serwis.
- Drukarkę należy umieścić w niezapyłonym miejscu.
- Nie należy przechowywać lub obsługiwać drukarki w bardzo gorącym, zimnym lub wilgotnym środowisku.
- Nie należy umieszczać drukarki w pobliżu źródła ciepła.

- Nie umieszczać drukarki w miejscu wystawionym na działanie promieni słonecznych, aby nie narazić podzespołów wrażliwych na światło.
- Nie umieszczać drukarki w miejscu bezpośrednio wystawionym na przepływ zimnego powietrza z systemu klimatyzacyjnego.
- Drukarki nie należy umieszczać w miejscach narażony na drgania.
- Aby zapewnić optymalną wydajność, drukarki należy używać na wysokościach określonych w rozdziale [Specyfikacje środowiskowe](#).

Materiały eksploatacyjne drukarki

- Należy używać materiałów eksploatacyjnych przeznaczonych do posiadanej drukarki. Użycie nieodpowiednich materiałów może spowodować niską wydajność i zagrażać bezpieczeństwu.
- Należy przestrzegać wszystkich ostrzeżeń i instrukcji, które zostały oznaczone na produkcie lub dostarczone z produktami, elementami opcjonalnymi i materiałami eksploatacyjnymi.
- Wszystkie materiały eksploatacyjne należy przechowywać zgodnie z instrukcjami umieszczonymi na pakiecie lub kontenerze.
- Wszystkie materiały eksploatacyjne należy przechowywać poza zasięgiem dzieci.
- Nie wolno wrzucać toneru, wkładów do drukarki/bębna lub pojemnika toneru do ognia.
- Podczas obsługi kaset, np. kaset z tonerem, należy unikać kontaktu ze skórą i oczami. Kontakt z oczami może być przyczyną podrażnienia i zapalenia. Nie wolno rozmontowywać kaset, ponieważ może to być przyczyną podwyższenia ryzyka kontaktu ze skórą lub oczami.



PRZESTROGA: Użycie materiałów eksploatacyjnych innych firm niż Xerox nie jest zalecane. Gwarancja Xerox, umowa serwisowa i Total Satisfaction Guarantee (Gwarancja całkowitej satysfakcji) nie obejmują uszkodzeń, awarii lub pogorszenia wydajności spowodowanych użyciem materiałów eksploatacyjnych innych firm niż Xerox lub użyciem materiałów eksploatacyjnych firmy Xerox nie przeznaczonych do tej drukarki. Total Satisfaction Guarantee (Gwarancja całkowitej satysfakcji) jest dostępna w Stanach Zjednoczonych i Kanadzie. Zakres może różnić się poza tymi obszarami. Aby uzyskać szczegółowe informacje, skontaktuj się z przedstawicielem firmy Xerox.





Bezpieczna konserwacja





- Materiałów eksploatacyjnych i czyszczących należy używać zgodnie z instrukcjami w rozdziale Konserwacja techniczna tego przewodnika.
- Nie wolno zdejmować pokryw lub osłon przykręconych za pomocą śrub. Nie ma tam żadnych części, które wymagałyby konserwacji użytkownika.
- Nie należy próbować wykonywać żadnych procedur konserwacyjnych, które nie zostały opisane w dokumentacji dostarczonej z drukarką.
- Należy czyścić wyłącznie suchą ściereczką, niepozostawiającą włókien.

 **OSTRZEŻENIE:** Ich użycie w pobliżu urządzenia elektrycznego grozi wybuchem lub pożarem.

- Materiałów eksploatacyjnych i elementów konserwacyjnych nie należy palić. Aby uzyskać więcej informacji na temat programów odzysku materiałów eksploatacyjnych firmy Xerox, odwiedź stronę www.xerox.com/gwa.

Symbole drukarki

Symbol	Opis
	Ostrzeżenie: Wskazuje zagrożenie, które, jeżeli się go nie uniknie, może doprowadzić do śmierci lub poważnych obrażeń.
	Przeostroga: Wskazuje obowiązkową czynność, niezbędną w celu uniknięcia uszkodzenia mienia.
	Gorąca powierzchnia na lub w drukarce. Należy zachować ostrożność, aby uniknąć zranienia.
	Nie należy palić przedmiotu.
	Nie należy wystawiać jednostki obrazującej na działanie światła dłużej niż 10 minut.

Symbol	Opis
	<p>Nie należy wystawiać zespołu obrazowania na bezpośrednie działanie promieni słonecznych.</p>
	<p>Nie należy dotykać tej części ani obszaru drukarki.</p>
  <p>175°C 347°F 00:40⁰⁰</p>	<p>Ostrzeżenie: Przed dotknięciem urządzenia utrwalającego, odczekaj zalecany czas, aż drukarka ostygnie.</p>
	<p>Ten produkt nadaje się do recyklingu. Aby uzyskać szczegółowe informacje, przejdź do części Recykling i utylizacja.</p>

Informacje kontaktowe związane z ochroną środowiska i BHP

Aby uzyskać więcej informacji dotyczących ochrony środowiska i BHP, związanych z tym produktem i materiałami eksploatacyjnymi firmy Xerox, należy skorzystać z następujących numerów telefonów dla klientów:

Stany Zjednoczone: 1-800 ASK-XEROX

Kanada: 1-800 ASK-XEROX

Europa: +44 1707 353 434

Aby uzyskać więcej informacji dotyczących bezpiecznego użytkowania produktów w Stanach Zjednoczonych, skorzystaj z witryny www.xerox.com/environment.

Aby uzyskać więcej informacji dotyczących bezpiecznego użytkowania produktów w Europie, skorzystaj z witryny www.xerox.com/environment_europe.

Informacje prawne

10

Ten rozdział zawiera:

- Podstawowe przepisy
- Informacje o bezpieczeństwie używanych materiałów

Podstawowe przepisy

Firma Xerox przetestowała ten produkt w zakresie standardów emisji elektromagnetycznej i wrażliwości. Normy te zostały opracowane w celu ograniczenia zakłóceń powodowanych lub odbieranych przez urządzenie w typowym środowisku biurowym.

Stany Zjednoczone (przepisy FCC)

Urządzenie zostało przetestowane i jest zgodne z limitami przeznaczonymi dla urządzeń cyfrowych klasy A, zgodnie z dyrektywami FCC, część 15. Ograniczenia te wprowadzono w celu zapewnienia odpowiedniego zabezpieczenia przed szkodliwymi zakłóceniami w środowisku firmowym. Urządzenie wytwarza, zużywa i może emitować energię o częstotliwości radiowej. Jeśli nie zostanie zainstalowane i używane zgodnie z tymi instrukcjami, może powodować szkodliwe zakłócenia w komunikacji radiowej. Działanie tego sprzętu w obszarze mieszkalnym może powodować szkodliwe zakłócenia, które użytkownik musi wyeliminować na własny koszt.

Jeśli urządzenie to powoduje szkodliwe zakłócenia w odbiorze sygnału radiowego lub telewizyjnego, co można stwierdzić poprzez wyłączenie i włączenie urządzenia, użytkownik powinien spróbować skorygować te zakłócenia stosując jeden lub więcej spośród następujących sposobów:

- Zmiana orientacji lub położenia odbiornika.
- Zwiększenie odległości między urządzeniem a odbiornikiem.
- Podłączenie urządzenia do gniazda znajdującego się w innym obwodzie elektrycznym niż gniazdo, do którego podłączony jest odbiornik.
- Skontaktowanie się ze sprzedawcą lub doświadczonym technikiem radiowo-telewizyjnym w celu uzyskania pomocy.

Zmiany lub modyfikacje tego wyposażenia, które nie zostały zatwierdzone przez firmę Xerox, mogą być przyczyną anulowania zezwolenia na użytkowanie tego wyposażenia.

Uwaga: Aby zapewnić zgodność z częścią 15 przepisów FCC, należy używać ekranowanych kabli interfejsowych.

Kanada

To urządzenie klasy A jest zgodne z kanadyjską normą ICES-003.

Cet appareil numérique de la classe A est conforme la norme NMB-003 du Canada.

Unia Europejska



PRZESTROGA: Jest to produkt klasy A. W środowisku mieszkalnym produkt ten może powodować zakłócenia radiowe. W przypadku ich wystąpienia użytkownik będzie musiał przedsięwziąć odpowiednie kroki w celu ich wyeliminowania.



Symbol CE nadany temu produktowi symbolizuje deklarację zgodności firmy Xerox z następującymi dyrektywami Unii Europejskiej, obowiązującymi zgodnie z podaną datą:

- 12 grudnia 2006: Dyrektywa niskonapięciowa 2006/95/EC
- 15 grudnia 2004: Dyrektywa zgodności elektromagnetycznej 2004/108/EC
- 9 marca 1999: dyrektywa w sprawie urządzeń radiowych i końcowych urządzeń telekomunikacyjnych 1999/5/WE

Ta drukarka, jeżeli jest używana zgodnie z instrukcją użytkownika, nie stanowi zagrożenia dla konsumenta lub środowiska.

Aby zapewnić zgodność z przepisami Unii Europejskiej, należy używać ekranowanych kabli interfejsowych.

Podpisaną kopię deklaracji zgodności dla niniejszego produktu można uzyskać od firmy Xerox.

Unia Europejska Część 4 Informacje na temat ochrony środowiska związane z umową dotyczącą urządzeń do przetwarzania obrazu

Informacje dotyczące ochrony środowiska związane z zapewnianiem rozwiązań przyjaznych dla środowiska oraz redukcją kosztów

Wstęp

Poniższe informacje zostały opracowane, aby pomóc użytkownikom i zostały wydane w związku z dyrektywą UE dotyczącą produktów związanych z energią, w szczególności z Częścią 4 - badaniami nad urządzeniami przetwarzającymi obraz. Dyrektywa nakłada na producentów obowiązek doskonalenia wydajności produktów w zakresie ochrony środowiska i stanowi wyraz poparcia dla planu działania UE w sprawie wydajności energetycznej.

Produkty co do zakresu należą do urządzeń gospodarstwa domowego i biurowych, które spełniają poniższe kryteria.

- Standardowe produkty monochromatyczne o maksymalnej prędkości poniżej 66 obrazów A4 na minutę
- Standardowe produkty kolorowe z maksymalną prędkością poniżej 51 obrazów A4 na minutę

Korzyści dla środowiska wynikające z drukowania dwustronnego

Większość produktów firmy Xerox ma możliwość drukowania w trybie dupleks, czyli inaczej druku dwustronnego. Umożliwia to automatyczne drukowanie po obu stronach papieru, dzięki czemu pomaga ograniczać zużycie wartościowych zasobów poprzez zmniejszenie zużycia papieru. Umowa w ramach Części 4 Urządzenia przetwarzające obraz wymaga, aby w modelach pracujących z prędkością wyższą lub równą 40 str./min w kolorze lub wyższą lub równą 45 str./min w trybie monochromatycznym, funkcja drukowania dwustronnego musi być uruchamiana automatycznie podczas konfiguracji i instalacji sterowników. Niektóre modele firmy Xerox pracujące poniżej tych limitów prędkości mogą również mieć możliwość wprowadzania domyślnych ustawień drukowania dwustronnego w czasie instalacji. Ciągłe korzystanie z funkcji druku dwustronnego zmniejszy negatywny wpływ twojej pracy na środowisko. Jednak jeżeli użytkownik potrzebuje funkcji drukowania jednostronnego, ustawienia drukowania można zmienić w sterowniku drukarki.

Typy papieru

Produktu można używać do drukowania zarówno na papierze makulaturowym jak i nowym, zatwierdzonym zgodnie z programem zarządzania środowiskiem, odpowiadającym normie EN12281 lub o podobnym standardzie jakości. W niektórych zastosowaniach możliwe jest korzystanie z papieru lekkiego (60 g/m), zawierającego mniej surowca, a przez to oszczędzającego ilość zasobów na wydruk. Zachęcamy do sprawdzenia, czy papier taki odpowiada twoim potrzebom.

ENERGY STAR

Program ENERGY STAR to dobrowolny program promowania rozwoju i kupowania urządzeń energooszczędnych, dzięki którym negatywny wpływ na środowisko zostaje zmniejszony. Szczegółowe informacje na temat programu ENERGY STAR oraz modeli kwalifikujących się do oznaczenia ENERGY STAR można znaleźć na następującej witrynie:

www.energystar.gov/index.cfm?fuseaction=find_a_product.showProductGroup&pgw_code=IEQ

Drukarka Xerox Phaser 3020 uzyskała certyfikat ENERGY STAR[®] zgodnie z wymaganiami programu ENERGY STAR dotyczącymi sprzętu do przetwarzania obrazu.



Nazwa i logo ENERGY STAR są znakami towarowymi, zarejestrowanymi w Stanach Zjednoczonych. ENERGY STAR Imaging Equipment Program jest programem rządów Stanów Zjednoczonych, Unii Europejskiej i Japonii oraz przemysłu urządzeń biurowych promującym wydajne pod względem energii kopiarki, drukarki, faksy, urządzenia wielofunkcyjne, komputery i monitory. Ograniczenie zużycia energii ułatwia zwalczanie smogu, kwaśnych deszczy i długoterminowych zmian klimatycznych przez zmniejszenie emisji zanieczyszczeń związanej z wytwarzaniem energii.

Sprzęt Xerox ENERGY STAR jest wstępnie konfigurowany fabrycznie. Drukarka jest dostarczona z licznikiem czasu służącym do przełączania do trybu oszczędzania energii po minucie bezczynności po wykonaniu kopii lub wydruku. Szczegółowy opis tej funkcji można znaleźć w części Wprowadzenie niniejszego przewodnika.

Pobór mocy i czas uruchomienia

Ilość prądu elektrycznego zużywanego przez produkt zależy od sposobu użytkowania urządzenia. Produkt ten jest skonstruowany i skonfigurowany w taki sposób, aby umożliwić zmniejszenie kosztów elektryczności. Po zakończeniu ostatniego wydruku urządzenie przełącza się w tryb gotowości. W tym trybie urządzenie może w razie potrzeby natychmiast wykonać następny wydruk. Jeżeli produkt nie będzie używany przez pewien czas, urządzenie przełącza się w tryb energooszczędny. W tym trybie tylko podstawowe funkcje pozostają aktywne, aby umożliwić zmniejszenie poboru mocy przez urządzenie.

Po wyjściu z trybu energooszczędnego wykonanie pierwszego wydruku potrwa nieco dłużej niż w trybie gotowości. Opóźnienie to jest spowodowane "wybudzaniem się" urządzenia z trybu energooszczędnego i jest charakterystyczne dla większości dostępnych na rynku urządzeń przetwarzających obraz.

Chcąc ustawić dłuższy czas aktywności lub całkowicie wyłączyć tryb energooszczędny, należy brać pod uwagę, że wówczas urządzenie będzie przełączać się w tryb mniejszego poboru energii po dłuższym czasie lub wcale nie będzie tego robić.

Aby dowiedzieć się więcej na temat udziału firmy Xerox w inicjatywach dotyczących zrównoważonego rozwoju, prosimy odwiedzić naszą witrynę internetową pod adresem: www.xerox.com/about-xerox/environment/enus.html.

W celu uzyskania dalszych informacji o energii i innych kwestiach należy odwiedzić stronę: www.xerox.com/about-xerox/environment/enus.html lub www.xerox.co.uk/about-xerox/environment/engb.html.

Niemcy

Blendschutz

Das Gerät ist nicht für die Benutzung im unmittelbaren Gesichtsfeld am Bildschirmarbeitsplatz vorgesehen. Um störende Reflexionen am Bildschirmarbeitsplatz zu vermeiden, darf dieses Produkt nicht im unmittelbaren Gesichtsfeld platziert werden.

Larmemission

Maschinenlärminformations-Verordnung³. GPSGV: Der höchste Schalldruckpegel beträgt 70 dB(A) oder weniger gemäß EN ISO 7779.

Importeur

Xerox GmbH
Hellersbergstraße 2-4
41460 Neuss
Niemcy

Turcja (Dyrektywa RoHS)

Zgodnie z Artykułem 7 (d). Niniejszym nadajemy atest:

"Produkt jest zgodny z przepisami EEE."

"EEE yönetmeliğine uygundur."

Informacje prawne dotyczące modułu sieci bezprzewodowej 2,4 Ghz

Ten produkt zawiera moduł nadajnika radiowego bezprzewodowej sieci LAN 2,4 GHz, który jest zgodny z wymaganiami określonymi w przepisach FCC część 15, uregulowaniach Industry Canada RSS-210 oraz dyrektywą Rady Europejskiej 99/5/WE.

Obsługa tego urządzenia jest możliwa pod następującymi dwoma warunkami: (1) to urządzenie nie może powodować szkodliwych zakłóceń, i (2) to urządzenie musi przyjąć wszelkie zakłócenia, w tym zakłócenia, które mogą spowodować niepożądane działanie.

Zmiany lub modyfikacje tego urządzenia, które nie zostaną wyraźnie zatwierdzone przez Xerox Corporation, mogą być przyczyną anulowania zezwolenia na użytkowanie tego sprzętu.

Informacje o bezpieczeństwie używanych materiałów

W celu uzyskania informacji o bezpieczeństwie materiałów, jakie zawiera drukarka należy odwiedzić witrynę:

Ameryka Północna: www.xerox.com/msds

Unia Europejska: www.xerox.com/environment_europe

Informacje dotyczące numerów telefonów Centrum wsparcia klienta można znaleźć na stronie www.xerox.com/office/worldcontacts.

Recykling i utylizacja

11

Ten rozdział zawiera informacje dotyczące recyklingu i utylizacji dotyczące następujących regionów:

- Wszystkie kraje
- Ameryka Północna
- Unia Europejska
- Inne kraje

Wszystkie kraje

W przypadku pozbywania się produktu firmy Xerox należy zwrócić uwagę, że drukarka może zawierać ołów, rtęć, nadchloran i inne materiały, których utylizacja może podlegać przepisom dotyczącym ochrony środowiska. Obecność tych materiałów jest zgodna ze światowymi przepisami, obowiązującymi w chwili pojawienia się produktu na rynku. Aby uzyskać informacje na temat utylizacji, należy skontaktować się z lokalnymi władzami.

Materiał zawierający nadchloran

Ten produkt może zawierać jedno lub więcej urządzeń zawierających nadchloran, na przykład baterie. Może być konieczne szczególne postępowanie. Patrz strona www.dtsc.ca.gov/hazardouswaste/perchlorate.

Ameryka Północna

Firma Xerox prowadzi program odbioru i ponownego wykorzystania/odzysku sprzętu. Należy skontaktować się z przedstawicielem firmy Xerox (zadzwoń pod numer 1-800-ASK-XEROX) w celu określenia, czy niniejszy produkt firmy Xerox jest objęty tym programem.

Aby uzyskać więcej informacji na temat programów ochrony środowiska firmy Xerox, należy przejść pod adres www.xerox.com/environment, a w celu uzyskania lokalnych informacji na temat odzysku i utylizacji należy skontaktować się z lokalnymi władzami.

Unia Europejska

Niektóre urządzenia mogą być wykorzystywane zarówno w zastosowaniach domowych, jak i profesjonalnych/ firmowych.

Środowisko domowe



Umieszczenie tego symbolu na sprzęcie informuje, że nie należy pozbywać się go wraz z innymi odpadami z gospodarstwa domowego.

Zgodnie z prawem Unii Europejskiej, zużyty sprzęt elektryczny i elektroniczny, który ma zostać zutyliizowany, musi zostać oddzielony od odpadów domowych. Prywatne gospodarstwa domowe w krajach członkowskich Unii Europejskiej mogą bezpłatnie zwracać zużyty sprzęt elektryczny i elektroniczny do wyznaczonych punktów zbiórki odpadów. Aby uzyskać więcej informacji, należy skontaktować się z lokalnymi organami zajmującymi się utylizacją odpadów. W niektórych krajach członkowskich przy zakupie nowego sprzętu lokalny sprzedawca może mieć obowiązek odebrania zużytego sprzętu bez opłat. Aby uzyskać dodatkowe informacje, należy skontaktować się ze sprzedawcą.

Środowisko profesjonalne/ biznesowe



Umieszczenie tego symbolu na urządzeniu informuje, że użytkownik musi pozbyć się go zgodnie z ustanowionymi procedurami krajowymi.

Zgodnie z prawem Unii Europejskiej, zużyty sprzęt elektryczny i elektroniczny, który ma podlegać utylizacji, musi być traktowany zgodnie z przyjętymi procedurami. Przed utylizacją należy skontaktować się z lokalnym sprzedawcą lub przedstawicielem firmy Xerox, aby uzyskać informacje na temat odbioru zużytego sprzętu.

Odbiór i utylizacja sprzętu oraz baterii

Te symbole na produktach i/ lub dołączonej dokumentacji oznaczają, że zużyty sprzęt elektryczny i elektroniczny oraz baterie nie mogą być utylizowane wraz z innymi odpadami z gospodarstwa domowego. W celu odpowiedniego traktowania, odzysku i recyklingu zużytych produktów i baterii, należy zwrócić je do odpowiednich punktów zbiórki odpadów, zgodnie z obowiązującymi przepisami krajowymi oraz **dyrektywami 2002/96/EC i 2006/66/EC**.

Przez odpowiednią utylizację tych produktów i baterii pomagasz w zachowaniu cennych surowców i przeciwdziałaniu potencjalnemu negatywnemu wpływowi na zdrowie ludzi i środowisko spowodowanych przez nieodpowiednie obchodzenie się z odpadami.

Aby uzyskać informacji dotyczących odbioru i recyklingu zużytych produktów i baterii, skontaktuj się z lokalnymi władzami, firmą utylizującą odpady lub sklepem w którym zakupiłeś te produkty.

Nieodpowiednia utylizacja takich odpadów może podlegać karze, zgodnie z przepisami obowiązującymi w danym kraju.

Dla użytkowników firmowych w Unii Europejskiej

Jeżeli chcesz wyrzucić sprzęt elektryczny lub elektroniczny, skontaktuj się ze sprzedawcą lub dostawcą w celu uzyskania dalszych informacji.

Utylizacja poza Unią Europejską

Te symbole obowiązują tylko w Unii Europejskiej. Jeżeli chcesz wyrzucić wymienione produkty, skontaktuj się z lokalnymi władzami lub sprzedawcą, pytając o prawidłową metodę utylizacji.

Informacja o symbolu baterii



Symbol pojemnika na śmieci może występować w kombinacji z symbolem chemicznym. Określa to zgodność z wymaganiami Dyrektywy.

Usuwanie baterii

Baterie powinny być wymieniane wyłącznie przez centra serwisowe zatwierdzone przez PRODUCENTA.

Inne kraje

Inne kraje

Należy skontaktować się z lokalnymi organami zajmującymi się odpadami i poprosić o wskazówki dotyczące utylizacji.

